



Thinking of you  
**Electrolux**



EC3200AOW

<b>FR</b> CONGÉLATEUR COFFRE	NOTICE D'UTILISATION	2
<b>EL</b> ΟΡΙΖΟΝΤΙΟΣ ΚΑΤΑΨΥΚΤΗΣ	ΟΔΗΓΙΕΣ ΧΡΗΣΗΣ	23
<b>SV</b> FRYSBOX	BRUKSANVISNING	41

QUELCONGELATEUR.COM

## SOMMAIRE

CONSIGNES DE SÉCURITÉ . . . . .	3
DESCRIPTION DE L'APPAREIL . . . . .	6
FONCTIONNEMENT . . . . .	7
BANDEAU DE COMMANDE . . . . .	8
PREMIÈRE UTILISATION . . . . .	9
UTILISATION QUOTIDIENNE . . . . .	10
CONSEILS UTILES . . . . .	12
ENTRETIEN ET NETTOYAGE . . . . .	13
EN CAS D'ANOMALIE DE FONCTIONNEMENT . . . . .	15
INSTALLATION . . . . .	19
BRUITS . . . . .	20
CARACTÉRISTIQUES TECHNIQUES . . . . .	21
EN MATIÈRE DE PROTECTION DE L'ENVIRONNEMENT . . . . .	21

## NOUS PENSONS À VOUS

Merci d'avoir choisi ce produit Electrolux. Avec ce produit, vous bénéficiez de dizaines d'années d'expérience professionnelle et d'innovation. Ingénieux et élégant, il a été conçu sur mesure pour vous. Grâce à cet appareil, vous savez que chaque utilisation vous apportera satisfaction.

Bienvenue chez Electrolux.

### Visitez notre site Internet pour :



Obtenir des conseils d'utilisation, des brochures, de l'aide, des informations :  
**www.electrolux.com**



Enregistrer votre produit pour obtenir un meilleur service :  
**www.electrolux.com/productregistration**



Acheter des accessoires, consommables et pièces de rechange d'origine pour votre appareil :  
**www.electrolux.com/shop**

## SERVICE APRÈS-VENTE

N'utilisez que des pièces de rechange d'origine.

Avant de contacter le service, assurez-vous de disposer des informations suivantes :  
Vous trouverez ces informations sur la plaque signalétique. Modèle, PNC, numéro de série.



Avertissement/Attention : consignes de sécurité.



Informations générales et conseils



Informations écologiques

Sous réserve de modifications.



## CONSIGNES DE SÉCURITÉ

Pour votre sécurité et garantir une utilisation correcte de l'appareil, lisez attentivement cette notice, y compris les conseils et avertissements, avant d'installer et d'utiliser l'appareil pour la première fois. Pour éviter toute erreur ou accident, veillez à ce que toute personne qui utilise l'appareil connaisse bien son fonctionnement et ses fonctions de sécurité. Conservez cette notice avec l'appareil. Si l'appareil doit être vendu ou cédé à une autre personne, veillez à remettre cette notice au nouveau propriétaire, afin qu'il puisse se familiariser avec son fonctionnement et sa sécurité. Pour la sécurité des personnes et des biens, conservez et respectez les consignes de sécurité figurant dans cette notice. Le fabricant décline toute responsabilité en cas de dommages dus au non-respect de ces instructions.

Lors de sa fabrication, cet appareil a été construit selon des normes, directives et/ou décrets pour une utilisation sur le territoire français.

**Pour la sécurité des biens et des personnes ainsi que pour le respect de l'environnement, vous devez d'abord lire attentivement les préconisations suivantes avant toute utilisation de votre appareil.**



### ATTENTION

Pour éviter tout risque de détérioration de l'appareil, transportez-le dans sa position d'utilisation muni de ses cales de transport (selon le modèle). Au déballage de celui-ci, et pour empêcher des risques d'asphyxie et corporel, tenez les matériaux d'emballage hors de portée des enfants.



### ATTENTION

Pour éviter tout risque (mobilier, immobilier, corporel,...), l'installation, les raccordements (eau, gaz, électricité, évacuation selon modèle), la mise en service et la maintenance de votre appareil doivent être effectuées par un professionnel qualifié.



### ATTENTION

Votre appareil a été conçu pour être utilisé par des adultes. Il est destiné à un usage domestique normal. Ne l'utilisez pas à des fins commerciales ou industrielles ou pour d'autres buts que ceux pour lesquels il a été conçu. Vous éviterez ainsi des risques matériel et corporel.



### ATTENTION

Débranchez l'appareil avant toute opération de nettoyage manuel. N'utilisez que des produits du commerce non corrosifs ou non inflammables. Toute projection d'eau ou de vapeur est proscrite pour écarter le risque d'électrocution.



### ATTENTION

Si votre appareil est équipé d'un éclairage, débranchez l'appareil avant de procéder au changement de l'ampoule (ou du néon, etc.) pour éviter de s'électrocuter.



### ATTENTION

Afin d'empêcher des risques d'explosion ou d'incendie, ne placez pas de produits inflammables ou d'éléments imbibés de produits inflammables à l'intérieur, à proximité ou sur l'appareil.



### ATTENTION

Lors de la mise au rebut de votre appareil, et pour écarter tout risque corporel, mettez hors d'usage ce qui pourrait présenter un danger : coupez le câble d'alimentation au ras de l'appareil. Informez-vous auprès des services de votre commune des endroits autorisés pour la mise au rebut de l'appareil.



### ATTENTION

Respectez la chaîne de froid dès l'acquisition d'un aliment jusqu'à sa consommation pour exclure le risque d'intoxication alimentaire.

**Veillez maintenant lire attentivement cette notice pour une utilisation optimale de votre appareil.**

## SÉCURITÉ DES ENFANTS ET DES PERSONNES VULNÉRABLES

- Cet appareil n'est pas destiné à être utilisé par des enfants ou des personnes dont les capacités physiques, sensorielles ou mentales, ou le manque d'expérience et de connaissance les empêchent d'utiliser l'appareil sans risque lorsqu'ils sont sans surveillance ou en l'absence d'instruction d'une personne responsable qui puisse leur assurer une utilisation de l'appareil sans danger.

Empêchez les enfants de jouer avec l'appareil.

- Ne laissez pas les différents emballages à portée des enfants. Ils pourraient s'asphyxier.
- Si l'appareil doit être mis au rebut, veillez à couper le câble d'alimentation électrique au ras de l'appareil pour éviter les risques d'électrocution. Démontez la porte pour éviter que des enfants ne restent enfermés à l'intérieur.
- Cet appareil est muni de fermetures magnétiques. S'il remplace un appareil équipé d'une fermeture à ressort, nous vous conseillons de rendre celle-ci inutilisable avant de vous en débarrasser. Ceci afin d'éviter aux enfants de s'enfermer dans l'appareil et de mettre ainsi leur vie en danger.

## CONSIGNES GÉNÉRALES DE SÉCURITÉ



### AVERTISSEMENT

Veillez à ce que les orifices de ventilation, situés dans l'enceinte de l'appareil ou la structure intégrée, ne soient pas obstrués.

- Les appareils sont destinés uniquement à la conservation des aliments et/ou des boissons dans le cadre d'un usage domestique normal, tel que celui décrit dans la présente notice.
- N'utilisez pas d'appareils électriques, d'agents chimiques ou tout autre système artificiel pour accélérer le processus de dégivrage.
- Ne faites pas fonctionner d'appareils électriques (comme des sorbetières électriques, ...) à l'intérieur des appareils

de réfrigération à moins que cette utilisation n'ait reçu l'agrément du fabricant.

- N'endommagez pas le circuit frigorifique.
- Le circuit frigorifique de l'appareil contient de l'isobutane (R600a), un gaz naturel offrant un haut niveau de compatibilité avec l'environnement mais qui est néanmoins inflammable.

Pendant le transport et l'installation de votre appareil, assurez-vous qu'aucune partie du circuit frigorifique n'est endommagée.

Si le circuit frigorifique est endommagé :

- évitez les flammes vives et toute autre source d'allumage
- aérez soigneusement la pièce où se trouve l'appareil

- Ne modifiez pas les spécifications de l'appareil. Si le câble d'alimentation est endommagé, il peut causer un court-circuit, un incendie et/ou une électrocution.

### AVERTISSEMENT

Les éventuelles réparations ou interventions sur votre appareil, ainsi que le remplacement du câble d'alimentation, ne doivent être effectuées que par un professionnel qualifié.

1. Ne branchez pas le cordon d'alimentation à une rallonge.
  2. Assurez-vous que la prise n'est pas écrasée ou endommagée par l'arrière de l'appareil. Une prise de courant écrasée ou endommagée peut s'échauffer et causer un incendie.
  3. Vérifiez que la prise murale de l'appareil est accessible.
  4. Ne débranchez pas l'appareil en tirant sur le câble.
  5. Si la prise murale n'est pas bien fixée, n'introduisez pas de prise dedans. Risque d'électrocution ou d'incendie.
  6. N'utilisez pas l'appareil sans le diffuseur de l'ampoule (si présent) de l'éclairage intérieur.
- Cet appareil est lourd. Faites attention lors de son déplacement.
  - Ne touchez pas avec les mains humides les surfaces givrées et les produits congelés (risque de brûlure et d'arrachement de la peau).

- Évitez une exposition prolongée de l'appareil aux rayons solaires.
- Les ampoules (si présentes) utilisées dans cet appareil sont des ampoules spécifiques uniquement destinées à être utilisées sur des appareils ménagers. Elles ne sont pas du tout adaptées à un éclairage quelconque d'une habitation.

## UTILISATION QUOTIDIENNE

- Ne posez pas d'éléments chauds sur les parties en plastique de l'appareil.
- Ne stockez pas de gaz ou de liquides inflammables dans l'appareil (risque d'explosion).
- Ne placez pas d'aliments directement contre la sortie d'air sur la paroi arrière de l'appareil. (Si l'appareil est sans givre.)
- Un produit décongelé ne doit jamais être recongelé.
- Conservez les aliments emballés conformément aux instructions de leur fabricant.
- Respectez scrupuleusement les conseils de conservation donnés par le fabricant de l'appareil. Consultez les instructions respectives.
- Ne mettez pas de bouteilles ni de boîtes de boissons gazeuses dans le compartiment congélateur, car la pression se formant à l'intérieur du contenant pourrait le faire éclater et endommager ainsi l'appareil.
- Ne consommez pas certains produits tels que les bâtonnets glacés dès leur sortie de l'appareil, car ils peuvent provoquer des brûlures.

## ENTRETIEN ET NETTOYAGE

- Avant toute opération d'entretien, mettez l'appareil à l'arrêt et débranchez-le.
- N'utilisez pas d'objets métalliques pour nettoyer l'appareil.
- N'utilisez pas d'objet tranchant pour gratter la couche de givre. N'employez pour cela qu'une spatule en plastique.

## INSTALLATION



Avant de procéder au branchement électrique, respectez scrupuleusement les instructions fournies dans le paragraphe correspondant.

- Déballez l'appareil et vérifiez qu'il n'est pas endommagé. Ne branchez pas l'appareil s'il est endommagé. Signalez immédiatement au revendeur de l'appareil les dommages constatés. Dans ce cas, gardez l'emballage.
- Avant de brancher votre appareil, laissez-le au moins 4 heures au repos afin de permettre à l'huile de refluer dans le compresseur.
- Veillez à ce que l'air circule librement autour de l'appareil pour éviter qu'il ne surchauffe. Pour assurer une ventilation suffisante, respectez les instructions d'installation.
- L'appareil ne doit pas être placé à proximité de radiateurs ou de cuisinières.
- Assurez-vous que la prise principale est accessible une fois l'appareil installé.

## MAINTENANCE

- Les branchements électriques nécessaires à l'entretien de l'appareil doivent être réalisés par un électricien ou par une personne qualifiée.
- Cet appareil ne doit être entretenu et réparé que par votre service après vente, exclusivement avec des pièces d'origine.



## PROTECTION DE L'ENVIRONNEMENT



Le système frigorifique et l'isolation de votre appareil ne contiennent pas de C.F.C. contribuant ainsi à préserver l'environnement. L'appareil ne doit pas être mis au rebut avec les ordures ménagères et les déchets urbains. La mousse d'isolation contient des gaz inflammables : l'appareil sera mis au rebut conformément aux règlements applicables disponibles auprès des autorités locales. Veillez à ne pas détériorer les circuits frigorifiques, notamment au niveau du condenseur. Les matériaux utilisés dans cet appareil identifiés par le symbole ♻️ sont recyclables.

## DESCRIPTION DE L'APPAREIL

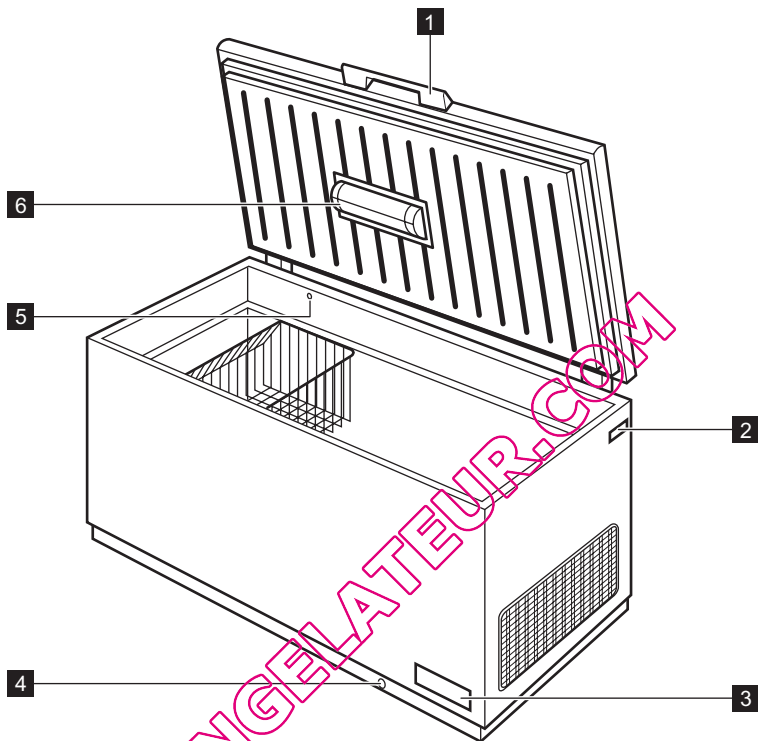

**1** Poignée du couvercle

**2** Plaque signalétique

**3** Bandeau de commande et thermostat

**4** Goulotte d'évacuation de l'eau de dégivrage

**5** Vanne de réouverture facile du couvercle

**6** Éclairage

# FONCTIONNEMENT

## MISE EN FONCTIONNEMENT

Branchez l'appareil à une prise murale.  
Le voyant de test clignote.  
Tournez le thermostat dans le sens des aiguilles d'une montre sur une position moyenne.



Si la température à l'intérieur de l'appareil est trop élevée, le voyant Alarme clignote.

## RÉGLAGE DE LA TEMPÉRATURE

La température est réglée automatiquement.

## MISE À L'ARRÊT

Pour mettre à l'arrêt l'appareil, débranchez la fiche principale.

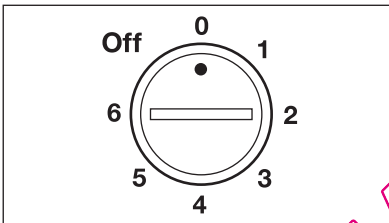

Pour utiliser l'appareil, procédez comme suit :

- tournez le thermostat vers le réglage minimal pour obtenir moins de froid.
- tournez le thermostat vers le réglage maximal pour obtenir plus de froid.



Un réglage intermédiaire est généralement le plus indiqué.

Toutefois, on obtiendra le réglage exact en tenant compte du fait que la température à l'intérieur de l'appareil dépend de plusieurs facteurs :

- la température ambiante
- la fréquence d'ouverture du couvercle
- la quantité d'aliments stockés
- l'emplacement de l'appareil.

## BANDEAU DE COMMANDE

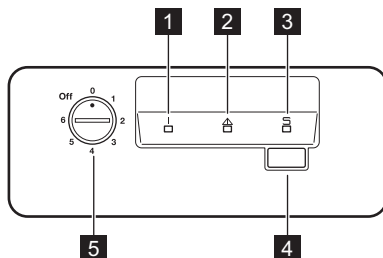

- 1 Voyant lumineux
- 2 Voyant de l'alarme haute température
- 3 Voyant Action Freeze
- 4 Touche Action Freeze
- 5 Thermostat

### FONCTION ACTION FREEZE

Vous pouvez activer la fonction Action Freeze en appuyant sur Action Freeze. Le voyant Action Freeze s'allume.

Il est possible de désactiver cette fonction à tout moment en appuyant sur Action Freeze. Le voyant Action Freeze s'éteint.

### ALARME HAUTE TEMPÉRATURE

Une augmentation de la température dans le congélateur (par exemple à cause d'une panne de courant) est indiquée par l'allumage du voyant Alarme

Pendant la phase d'alarme, ne placez aucun aliment à l'intérieur du congélateur.

Une fois rétablies les conditions normales de fonctionnement, le voyant Alarme s'éteint automatiquement.



# PREMIÈRE UTILISATION

## NETTOYAGE INTÉRIEUR

Avant d'utiliser l'appareil pour la première fois, nettoyez l'intérieur et tous les accessoires internes avec de l'eau tiède savonneuse pour supprimer l'odeur caractéristique du "neuf" puis séchez soigneusement.



N'utilisez pas de produits abrasifs, poudre à récurer, éponge métallique pour ne pas abîmer la finition.

QUELCONGELATEUR.COM

## UTILISATION QUOTIDIENNE

### CONGÉLATION D'ALIMENTS FRAIS

Le compartiment congélateur est idéal pour congeler des denrées fraîches et conserver les aliments surgelés ou congelés pendant longtemps.

Pour congeler des aliments frais, activez la fonction Action Freeze au moins 24 heures avant de placer les denrées à congeler dans le compartiment congélateur.

La quantité maximale de denrées que vous pouvez congeler par 24 heures est indiquée sur la **plaque signalétique** <sup>1)</sup>

Le temps de congélation est de 24 heures : aucune autre denrée à congeler ne doit être ajoutée pendant cette période.

### CONSERVATION DES ALIMENTS CONGELÉS

À la mise en service ou après un arrêt prolongé, placez le thermostat sur la position Max pendant 2 heures environ, avant d'introduire les produits dans le compartiment.



En cas de dégivrage accidentel, dû par exemple à une panne de courant, si la panne doit se prolonger plus longtemps qu'il n'est indiqué à la rubrique "temps d'augmentation" dans la section Caractéristiques techniques, consommez les aliments décongelés le plus rapidement possible ou recongelez-les après les avoir cuits (une fois refroidis).

### OUVERTURE ET FERMETURE DU COUVERCLE

Le couvercle est équipé d'un joint d'étanchéité qui empêche l'humidité de pénétrer dans la cuve et de nuire à la production de froid. Le couvercle est alors difficile à ouvrir juste après que vous l'avez refermé (création d'un vide d'air).

Attendez quelques minutes et le couvercle s'ouvrira sans difficulté. La valve d'évacuation d'air facilite l'ouverture du couvercle.



#### AVERTISSEMENT

Ne tirez jamais violemment sur la poignée.

### PANIER S DE RANGEMENT

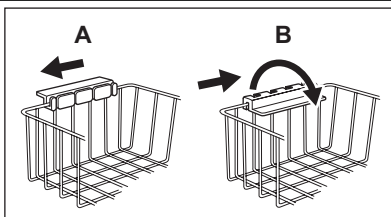

Accrochez les paniers sur le bord supérieur du congélateur (A) ou placez-les à l'intérieur (B). Tournez et bloquez les poignées en fonction de ces deux positions, comme indiqué.

<sup>1)</sup> Consultez le paragraphe "Caractéristiques techniques"

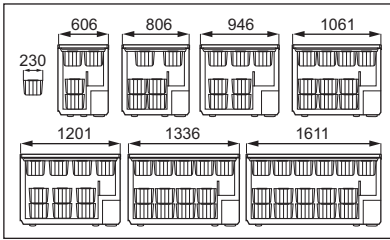

Les paniers s'emboîtent l'un dans l'autre. Les figures suivantes vous indiquent les différentes possibilités de chargement en fonction du type d'appareil. Vous pouvez acheter des paniers supplémentaires auprès de votre service après-vente local.

QUELCONGELATEUR.COM

## CONSEILS UTILES

### CONSEILS POUR LA CONGÉLATION

Pour obtenir les meilleurs résultats, voici quelques conseils importants :

- la quantité maximale de denrées que vous pouvez congeler par 24 heures est indiquée sur la plaque signalétique.
- le temps de congélation est de 24 heures. Aucune autre denrée à congeler ne doit être ajoutée pendant cette période.
- congélez seulement les denrées alimentaires fraîches, de qualité supérieure (une fois nettoyées).
- préparez la nourriture en petits paquets pour une congélation rapide et uniforme, adaptés à l'importance de la consommation.
- enveloppez les aliments dans des feuilles d'aluminium ou de polyéthylène et assurez-vous que les emballages sont étanches ;
- ne laissez pas des aliments frais, non congelés, toucher des aliments déjà congelés pour éviter une remontée en température de ces derniers.
- les aliments maigres se conservent mieux et plus longtemps que les aliments gras ; le sel réduit la durée de conservation des aliments
- la température très basse à laquelle se trouvent les bâtonnets glacés, s'ils sont consommés dès leur sortie du compartiment congélateur, peut provoquer des brûlures.
- L'identification des emballages est importante : indiquez la date de congélation du produit, et respectez la durée de conservation indiquée par le fabricant.

- prévoir un temps réduit au minimum pour leur transport du magasin d'alimentation à votre domicile ;
- éviter d'ouvrir trop souvent le couvercle du congélateur et ne le laisser ouvert que le temps nécessaire.
- une fois décongelés, les aliments se détériorent rapidement et ne peuvent pas être recongelés.
- respecter la durée de conservation indiquée par le fabricant.

### CONSEILS POUR LA CONSERVATION DES PRODUITS SURGELÉS ET CONGELÉS DU COMMERCE

Pour une bonne conservation des produits surgelés et congelés, vous devez :

- vous assurer qu'ils ont bien été conservés au magasin ;

# ENTRETIEN ET NETTOYAGE



## ATTENTION

débrancher l'appareil avant toute opération d'entretien.



Cet appareil contient des hydrocarbures dans son circuit réfrigérant : l'entretien et la recharge ne doivent donc être effectués que par du personnel autorisé.

## NETTOYAGE PÉRIODIQUE

1. Mettez l'appareil à l'arrêt.
2. Débranchez l'appareil.
3. Nettoyez régulièrement les parois de l'appareil et les accessoires avec de l'eau tiède et un détergent liquide inodore (produit utilisé pour la vaisselle par exemple). Lavez le joint du couvercle avec précaution sans omettre de nettoyer également sous le joint.
4. Rincez et séchez soigneusement les parois et les accessoires de l'appareil.
5. Branchez l'appareil.
6. Mettez l'appareil en marche.



## ATTENTION

N'utilisez jamais de produits abrasifs ou caustiques, ni d'éponges avec grattoir ou d'objets métalliques pour procéder au nettoyage intérieur et extérieur de votre appareil. Vous risquez de l'endommager. Attention à ne pas endommager le système de réfrigération.



Il n'est pas nécessaire de nettoyer la zone du compresseur.

De nombreux détergents pour la cuisine recommandés par les fabricants contiennent des produits chimiques qui peuvent attaquer/endommager les pièces en plastique utilisées dans cet appareil. Il est par conséquent recommandé d'utiliser seulement de l'eau chaude additionnée d'un peu de savon liquide pour nettoyer la carrosserie de l'appareil.

## DÉGIVRAGE DU CONGÉLATEUR

Dégivrez le congélateur lorsque l'épaisseur de la couche de givre est d'environ 10-15 mm.

Nous vous conseillons de dégivrer le congélateur lorsque l'appareil est peu chargé (ou vide).

Pour enlever le givre, suivez les instructions ci-dessous :

1. Mettez l'appareil à l'arrêt.
2. Sortez les denrées congelées, enveloppez celles-ci dans plusieurs feuilles de papier journal et conservez-les dans un endroit frais.
3. Maintenez le couvercle ouvert. Ôtez le bouchon de la gouttière d'évacuation de l'eau de dégivrage. Placez un récipient dessous pour récupérer l'eau de dégivrage. Vous pouvez accélérer le dégivrage en retirant la couche de glace avec précaution à l'aide d'une spatule en plastique prévue à cet effet.
4. Le dégivrage terminé, épongez et séchez bien l'intérieur, et remettez le bouchon.
5. Mettez l'appareil en marche.
6. Réglez le thermostat pour obtenir un réglage de froid maximum et faites fonctionner l'appareil pendant deux ou trois heures en utilisant ce réglage.
7. Remplacez les produits surgelés ou congelés dans le compartiment.



N'utilisez en aucun cas de couteau ou tout autre objet tranchant, d'objet métallique pour gratter la couche de givre, vous risquez de détériorer irrémédiablement l'évaporateur. N'utilisez aucun autre dispositif mécanique ou moyen artificiel que ceux qui sont recommandés par le fabricant pour accélérer le dégivrage de votre appareil. Une élévation de la température des denrées congelées, pendant la décongélation, peut réduire leur durée de conservation.

## EN CAS D'ABSENCE PROLONGÉE OU DE NON- UTILISATION

Prenez les précautions suivantes :

1. Mettez l'appareil à l'arrêt.
2. Débranchez l'appareil.
3. Retirez tous les aliments.
4. Dégivrez et nettoyez l'appareil et tous les accessoires.
5. Maintenez le couvercle ouvert pendant toute la durée de non-utilisation pour éviter la formation d'odeurs.



Si, toutefois, vous n'avez pas la possibilité de débrancher et vider l'appareil, faites vérifier régulièrement son bon fonctionnement pour éviter la détérioration des aliments en cas de panne de courant.

QUELCONGELATEUR.COM

# EN CAS D'ANOMALIE DE FONCTIONNEMENT



## ATTENTION

Avant d'intervenir sur l'appareil, débranchez-le.

La résolution des problèmes, non mentionnés dans le présent manuel, doit être exclusivement confiée à un électricien qualifié ou une personne compétente.



Le fonctionnement de l'appareil produit certains bruits (compresseur et système réfrigérant).

Anomalie	Cause possible	Solution
<b>L'appareil est bruyant.</b>	L'appareil n'est pas correctement calé.	Vérifiez la stabilité de l'appareil (les quatre pieds doivent reposer sur le sol).
<b>Le compresseur fonctionne en continu.</b>	La température n'est pas bien réglée.	Choisissez une température plus élevée.
	Le couvercle a été ouvert trop longtemps	Ne laissez pas le couvercle ouvert plus longtemps que nécessaire.
	Le couvercle n'est pas correctement fermé.	Vérifiez que le couvercle ferme correctement et que le joint est en bon état et propre.
	Trop de produits frais ont été introduits dans l'appareil.	Attendez quelques heures et vérifiez de nouveau la température.
	Les aliments introduits dans l'appareil étaient trop chauds.	Laissez refroidir les aliments à température ambiante avant de les stocker.
	La température ambiante du local où est installé l'appareil est trop élevée pour permettre un fonctionnement optimal.	Veillez à respecter la température idéale (classe climatique) dans la pièce où est installé l'appareil.
<b>Le voyant Alarme haute température est allumé.</b>	La température à l'intérieur du congélateur est trop élevée.	Consultez le paragraphe "Alarme haute température".
	L'appareil a été mis en fonctionnement il y a peu de temps et la température est encore trop élevée.	Consultez le paragraphe "Alarme haute température".
<b>Il y a trop de givre.</b>	Les produits ne sont pas bien enveloppés.	Enveloppez correctement les aliments.
	Le couvercle n'est pas correctement fermé ou ne ferme pas de façon hermétique.	Vérifiez que le couvercle ferme correctement et que le joint est en bon état et propre.

Anomalie	Cause possible	Solution
	La température n'est pas bien réglée.	Choisissez une température plus élevée.
	Le bouchon de la gouttière d'évacuation de l'eau de dégivrage n'est pas bien placé.	Placez-le correctement.
<b>Le couvercle ne ferme pas correctement.</b>	Il y a trop de givre.	Procédez au dégivrage de l'appareil.
	Le joint du couvercle n'est pas propre.	Nettoyez le joint du couvercle.
	Des aliments bloquent la fermeture du couvercle.	Reportez-vous aux instructions qui figurent sur l'auto-collant à l'intérieur de l'appareil pour le stockage des aliments dans l'appareil.
<b>Le couvercle est difficile à ouvrir.</b>	Le joint du couvercle n'est pas propre.	Nettoyez le joint du couvercle.
	La valve est bloquée.	Vérifiez la valve.
<b>L'ampoule ne fonctionne pas.</b>	L'ampoule est défectueuse.	Consultez le paragraphe "Remplacement de l'ampoule d'éclairage".
<b>La température à l'intérieur du congélateur est trop élevée.</b>	La température n'est pas bien réglée.	Choisissez une température plus basse.
	Le couvercle ne ferme pas hermétiquement ou n'est pas correctement fermé.	Vérifiez que le couvercle ferme correctement et que le joint est en bon état et propre.
	Avant la congélation, la température à l'intérieur de l'appareil n'était pas suffisamment froide.	Laissez refroidir l'appareil à vide pendant un temps suffisant.
	Trop de produits frais ont été introduits dans l'appareil.	Attendez quelques heures et vérifiez de nouveau la température. La prochaine fois, introduisez de plus petites quantités d'aliments à congeler en même temps.
	Les aliments introduits dans l'appareil étaient trop chauds.	Laissez refroidir les aliments à température ambiante avant de les stocker.
	Les produits à congeler sont placés trop près les uns des autres.	Placez les produits de façon à ce que l'air puisse circuler entre eux.



Anomalie	Cause possible	Solution
	Le couvercle a été ouvert trop souvent.	Évitez d'ouvrir trop souvent le couvercle.
	Le couvercle est resté ouvert pendant un long moment.	Ne laissez pas le couvercle ouvert plus longtemps que nécessaire.
<b>La température à l'intérieur du congélateur est trop basse.</b>	La température n'est pas bien réglée.	Choisissez une température plus élevée.
<b>L'appareil ne fonctionne pas du tout. Ni la réfrigération ni l'éclairage ne fonctionnent.</b>	L'appareil n'est pas correctement branché.	Branchez correctement l'appareil.
	L'appareil n'est pas alimenté électriquement.	Vérifiez l'alimentation électrique en branchant un autre appareil électrique sur la prise.
	Le dispositif de réglage de température n'est pas sur une position de fonctionnement.	Mettez l'appareil en marche.
	La prise n'est pas alimentée (essayez de brancher un autre appareil sur la prise).	Faites appel à un électricien qualifié.

## SERVICE APRÈS-VENTE

En cas d'anomalie de fonctionnement et si malgré toutes les vérifications une intervention s'avère nécessaire, le service après-vente de votre magasin vendeur est le premier habilité à intervenir.

Pour obtenir un service rapide, il est essentiel qu'au moment où vous appelez le service après-vente vous communiquiez le modèle et le numéro de série de votre appareil. Ces numéros se trouvent sur la plaque signalétique, située sur le côté extérieur droit de l'appareil.

## REMPLACEMENT DE L'AMPOULE

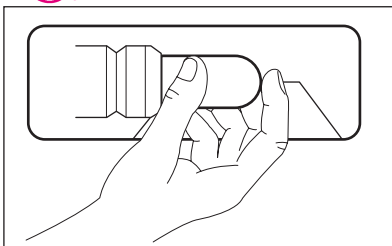

1. Débranchez l'appareil de la prise secteur.
2. Remplacez l'ampoule défectueuse par une ampoule neuve de puissance identique, spécifiquement conçue pour les appareils électroménagers. (La puissance maximale est indiquée sur le diffuseur.)
3. Branchez l'appareil sur le secteur.
4. Ouvrez le couvercle. Vérifiez que l'ampoule s'allume.



**AVERTISSEMENT**

N'enlevez pas le diffuseur au moment de changer l'ampoule.

N'utilisez pas le congélateur si le diffuseur n'est pas installé ou s'il est endommagé.

QUELCONGELATEUR.COM

# INSTALLATION

## EMPLACEMENT



### AVERTISSEMENT

Lors de la mise au rebut de votre appareil, veillez à détruire le système de verrouillage et fermeture, ceci afin d'éviter aux enfants de s'enfermer dans le congélateur et de mettre ainsi leur vie en danger.



La prise de l'appareil doit être facilement accessible après son installation.

Cet appareil peut être installé dans un endroit sec et bien aéré (un garage ou une cave). Cependant, pour atteindre une performance optimale, installez l'appareil dans un endroit dont la température ambiante correspond à la classe climatique indiquée sur la plaque signalétique de l'appareil :

Classe climatique	Température ambiante
SN	+ 10 °C à + 32 °C
N	+ 16 °C à + 32 °C
ST	+ 16 °C à + 38 °C
T	+ 16 °C à + 43 °C

## BRANCHEMENT ÉLECTRIQUE

Votre appareil ne peut être branché qu'en 230 V monophasé. Vérifiez que le compteur électrique est capable de supporter l'intensité absorbée par votre appareil compte tenu des autres appareils déjà branchés. Calibre des fusibles en ligne (un par phase) : 10 A à 230 V.



L'installation doit être réalisée conformément aux règles de l'art, aux prescriptions de la norme NF.C. 15100 et aux prescriptions des fournisseurs d'énergie électrique.

Utilisez un socle de prise de courant comportant une borne de mise à la terre, qui doit être obligatoirement raccordée conformément à la norme NF.C. 15100 et aux prescriptions des fournisseurs d'énergie électrique ; cette prise de courant doit impérativement être accessible. Si le câble

d'alimentation est endommagé, il doit être remplacé par un câble d'alimentation certifié. Cette opération ne peut être effectuée que par une personne habilitée, par votre vendeur, ou par le fabricant. L'appareil ne doit pas être raccordé à l'aide d'un prolongateur, d'une prise multiple ou d'un raccordement multiple (risque d'incendie). Vérifiez que la prise de terre est conforme aux règlements en vigueur.

Notre responsabilité ne saurait être engagée en cas d'accidents ou d'incidents provoqués par une mise à la terre inexistante ou défectueuse.

## CONDITIONS REQUISES EN MATIÈRE DE CIRCULATION D'AIR

1. Placez l'appareil parfaitement d'aplomb sur une surface plane et solide. L'appareil doit reposer sur ses quatre pieds.
2. Laissez un espace de 5 cm entre l'appareil et le mur arrière.
3. Laissez un espace de 5 cm entre l'appareil et les côtés.

Veillez à garantir une circulation d'air suffisante à l'arrière de l'appareil.

# BRUITS

L'appareil émet certains bruits pendant son fonctionnement (compresseur, circuit frigorifique).

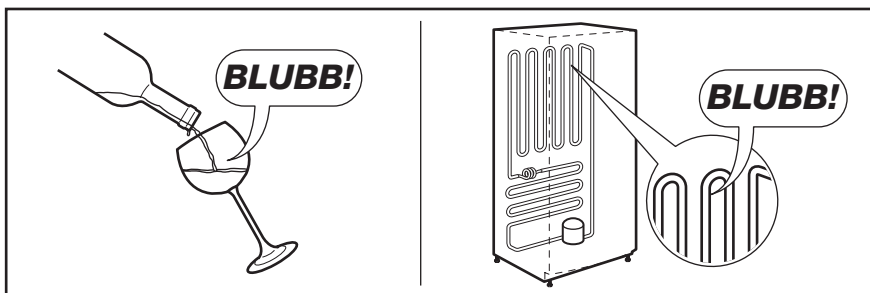
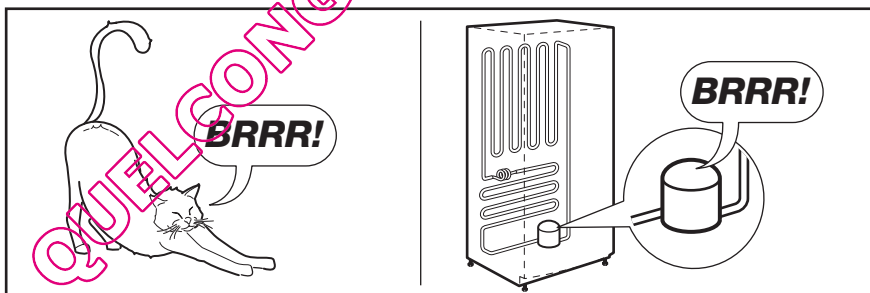
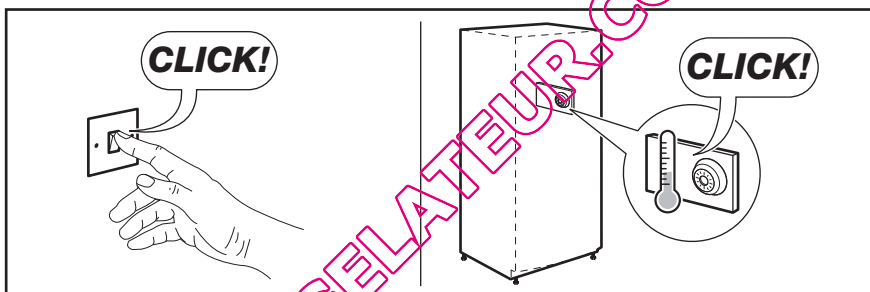
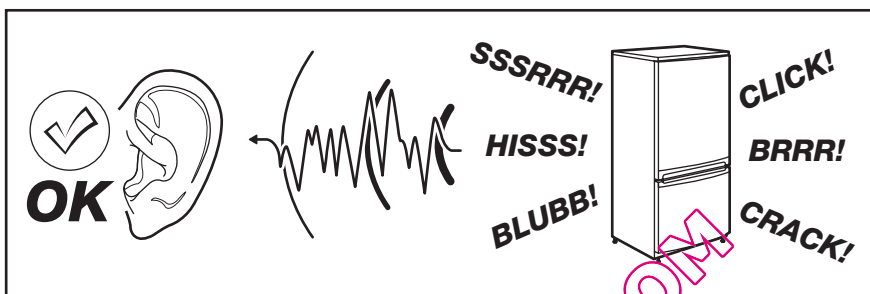

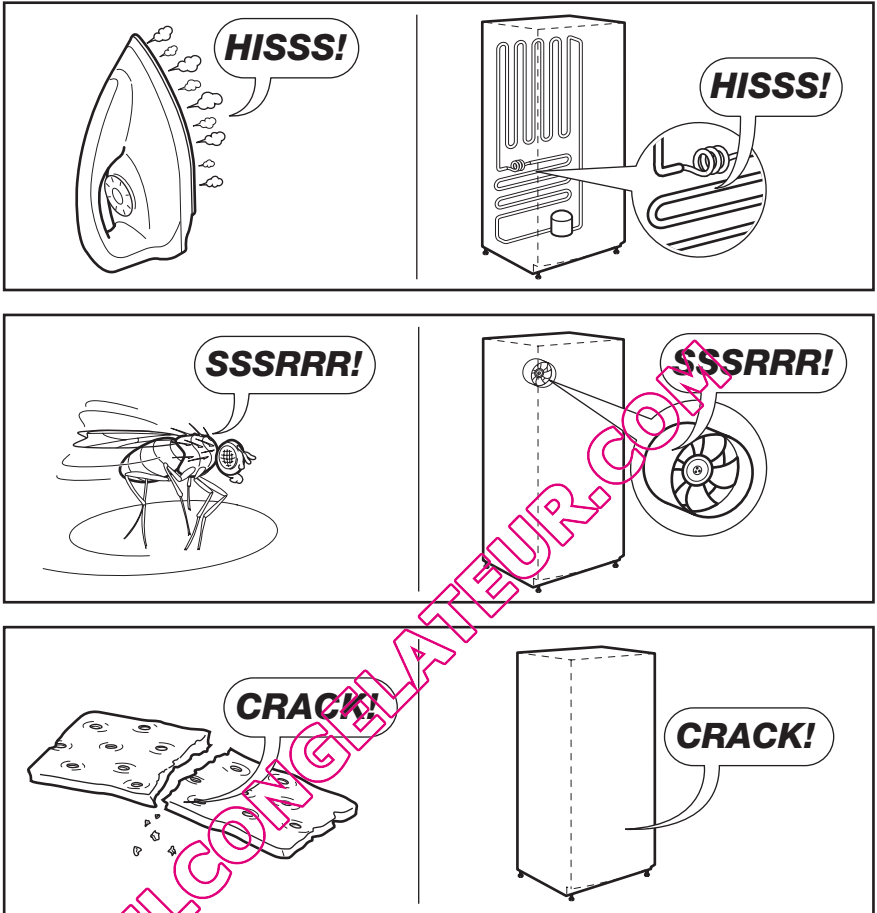

## CARACTÉRISTIQUES TECHNIQUES

<b>Dimensions</b>	Hauteur x Largeur x Profondeur (mm) :	Les caractéristiques techniques détaillées figurent sur la plaque signalétique située sur le côté droit à l'extérieur de l'appareil.
	876 x 1061 x 665	
<b>Temps de montée en température</b>	32 heures	

## EN MATIÈRE DE PROTECTION DE L'ENVIRONNEMENT

Recyclez les matériaux portant le symbole . Déposez les emballages dans les conteneurs prévus à cet effet. Contribuez à la protection de l'environnement et à votre sécurité,

recyclez vos produits électriques et électroniques. Ne jetez pas les appareils portant le symbole  avec les ordures ménagères. Emmenez un tel produit dans

vosre centre local de recyclage ou  
contactez vos services municipaux.

[QUELCONGELATEUR.COM](http://QUELCONGELATEUR.COM)

## ΠΕΡΙΕΧΟΜΕΝΑ

ΠΛΗΡΟΦΟΡΙΕΣ ΑΣΦΑΛΕΙΑΣ .....	24
ΠΕΡΙΓΡΑΦΗ ΠΡΟΪΟΝΤΟΣ .....	27
ΛΕΙΤΟΥΡΓΙΑ .....	28
ΠΙΝΑΚΑΣ ΧΕΙΡΙΣΤΗΡΙΩΝ .....	29
ΠΡΩΤΗ ΧΡΗΣΗ .....	30
ΚΑΘΗΜΕΡΙΝΗ ΧΡΗΣΗ .....	31
ΧΡΗΣΙΜΕΣ ΣΥΜΒΟΥΛΕΣ .....	32
ΦΡΟΝΤΙΔΑ ΚΑΙ ΚΑΘΑΡΙΣΜΑ .....	33
ΤΙ ΝΑ ΚΑΝΕΤΕ ΑΝ.....	35
ΕΓΚΑΤΑΣΤΑΣΗ .....	38
ΘΟΡΥΒΟΙ .....	39
ΤΕΧΝΙΚΑ ΧΑΡΑΚΤΗΡΙΣΤΙΚΑ .....	40
ΠΕΡΙΒΑΛΛΟΝΤΙΚΑ ΘΕΜΑΤΑ .....	40

## ΜΕ ΓΝΩΜΟΝΑ ΤΙΣ ΑΝΑΓΚΕΣ ΣΑΣ

Σας ευχαριστούμε που αγοράσατε μια συσκευή της Electrolux. Έχετε επιλέξει ένα προϊόν το οποίο συνοδεύεται από δεκαετίες επαγγελματικής εμπειρίας και καινοτομίας. Εύχρηστο και κομψό, έχει σχεδιαστεί με γνώμονα τις ανάγκες σας. Επομένως, όποτε το χρησιμοποιείτε, μπορείτε να αισθανεστε ασφαλείς γνωρίζοντας ότι θα έχετε τέλεια αποτελέσματα κάθε φορά.

Καλώς ορίσατε στην Electrolux.

### Επισκεφθείτε την ιστοσελίδα μας για να:



βρείτε υποδείξεις χρήσης, φυλλάδια, συμβουλές για την επίλυση προβλημάτων, πληροφορίες συντήρησης:

[www.electrolux.com](http://www.electrolux.com)



καταχωρήσετε το προϊόν σας, ώστε να έχετε καλύτερο σέρβις:

[www.electrolux.com/productregistration](http://www.electrolux.com/productregistration)



αγοράσετε εξαρτήματα, αναλώσιμα και γνήσια ανταλλακτικά για τη συσκευή σας:

[www.electrolux.com/shop](http://www.electrolux.com/shop)

## ΥΠΟΣΤΗΡΙΞΗ ΠΕΛΑΤΩΝ ΚΑΙ ΣΕΡΒΙΣ

Συνιστάται η χρήση γνήσιων ανταλλακτικών.

Όταν επικοινωνείτε με το σέρβις, βεβαιωθείτε ότι έχετε διαθέσιμα τα ακόλουθα στοιχεία.

Τα στοιχεία αυτά θα τα βρείτε στην πινακίδα τεχνικών χαρακτηριστικών. Μοντέλο, Κωδ. προϊόντος (PNC), Αριθμός σειράς.



Προειδοποίηση / Προσοχή - Πληροφορίες ασφαλείας.



Γενικές πληροφορίες και συμβουλές



Περιβαλλοντικές πληροφορίες

Υπόκειται σε αλλαγές χωρίς προειδοποίηση.



## ΠΛΗΡΟΦΟΡΙΕΣ ΑΣΦΑΛΕΙΑΣ

Χάρη της ασφάλειάς σας και για να εξασφαλιστεί η σωστή χρήση, πριν την εγκατάσταση και την πρώτη χρήση της συσκευής, διαβάστε προσεκτικά αυτό το εγχειρίδιο χρήστη, συμπεριλαμβανομένων των συμβουλών και των προειδοποιήσεών του. Για την αποφυγή περιπτώσεων λαθών και ατυχημάτων, είναι σημαντικό να εξασφαλίσετε ότι όλα τα άτομα που χρησιμοποιούν τη συσκευή γνωρίζουν καλά τη λειτουργία της και τα χαρακτηριστικά ασφαλείας της. Φυλάξτε τις οδηγίες αυτές και βεβαιωθείτε ότι παραμένουν με τη συσκευή εάν μετακινηθεί ή πωληθεί, έτσι ώστε οποιοσδήποτε τη χρησιμοποιήσει κατά τη διάρκεια της ζωής της να είναι σωστά ενημερωμένος για τη συσκευή και την ασφάλεια.

Για την ασφάλεια της ζωής και της περιουσίας, φυλάξτε τις προφυλάξεις αυτών των οδηγιών χρήσης επειδή ο κατασκευαστής δεν φέρει ευθύνη για ζημιές που θα προκληθούν από παραλείψεις.

### ΑΣΦΑΛΕΙΑ ΠΑΙΔΙΩΝ ΚΑΙ ΕΥΠΑΘΩΝ ΑΤΟΜΩΝ

- Η συσκευή αυτή δεν προορίζεται για χρήση από άτομα (συμπεριλαμβανομένων των παιδιών) με μειωμένη σωματική ή πνευματική ικανότητα ή έλλειψη εμπειρίας και γνώσης, εκτός και εάν επιβλέπονται ή έχουν λάβει οδηγίες σχετικά με τη χρήση της συσκευής από άτομο υπεύθυνο για την ασφάλειά τους.

Τα παιδιά πρέπει να επιπαινεούνται ώστε να εξασφαλίζεται ότι δεν παίζουν με τη συσκευή.

- Κρατήστε όλα τα υλικά της συσκευασίας μακριά από τα παιδιά. Υπάρχει κίνδυνος ασφυξίας.
- Εάν απορρίψετε τη συσκευή, βγάλτε το φως του ηλεκτρικού καλωδίου από την πρίζα, κόψτε το καλώδιο σύνδεσης (όσο μπορείτε πιο κοντά στη συσκευή) και αφαιρέστε την πόρτα για να την αποφυγή ηλεκτροπληξίας ή παγίδευσης μέσα στη συσκευή παιδιών που παίζουν.
- Εάν η συσκευή, η οποία διαθέτει μαγνητικά λάστιχα πόρτας, θα αντικαταστήσει μια παλαιότερη συσκευή με μάνδαλο στην πόρτα ή το καπάκι, μην παραλείψετε να καταστρέψετε το μάνδαλο προτού απορρίψετε την παλαιά συσκευή. Με αυτό τον τρόπο θα αποτρέψετε τη μετατροπή του ψυγείου σε θανάσιμη παγίδα για παιδιά.

### ΓΕΝΙΚΕΣ ΠΛΗΡΟΦΟΡΙΕΣ ΓΙΑ ΤΗΝ ΑΣΦΑΛΕΙΑ



#### ΠΡΟΕΙΔΟΠΟΙΗΣΗ

Διατηρείτε ελεύθερα από εμπόδια όλα τα ανοίγματα αερισμού στο περίβλημα της συσκευής ή την εντοιχισμένη κατασκευή.

- Η συσκευή προορίζεται για τη φύλαξη τροφίμων ή/και αναψυκτικών ενός συνηθισμένου νοικοκυριού, όπως εξηγείται στο παρόν φυλλάδιο οδηγιών.
- Μη χρησιμοποιείτε μηχανικές συσκευές ή άλλα τεχνητά μέσα για την επιτάχυνση της διαδικασίας ξεπαγωμάτος.
- Μη χρησιμοποιείτε άλλες ηλεκτρικές συσκευές (όπως πλυντήριομηχανές) στο εσωτερικό ψυκτικών συσκευών, εκτός αν είναι εγκεκριμένες για το σκοπό αυτό από τον κατασκευαστή.
- Μην προκαλείτε ζημιά στο κύκλωμα ψυκτικού υγρού.

- Το ψυκτικό ισοβουτάνιο (R600a) που περιέχεται στο κύκλωμα ψυκτικού υγρού της συσκευής, είναι ένα φυσικό αέριο με υψηλό επίπεδο περιβαλλοντικής συμβατότητας, το οποίο, ωστόσο, είναι εύφλεκτο.

Κατά τη μεταφορά και εγκατάσταση της συσκευής, βεβαιωθείτε ότι δεν προκαλείται ζημιά σε κανένα εξάρτημα του κυκλώματος ψυκτικού υγρού.

Εάν προκληθεί ζημιά στο κύκλωμα ψυκτικού υγρού:

- αποφυγείτε τις γυμνές φλόγες και τις πηγές ανάφλεξης
- εξεταρίστε καλά το χώρο στον οποίο βρίσκεται η συσκευή
- Η οποιαδήποτε αλλαγή των τεχνικών χαρακτηριστικών ή η τροποποίηση αυτού του προϊόντος είναι επικίνδυνη. Εάν το καλώδιο υποστεί οποιαδήποτε ζημιά, μπορεί να προκληθεί βραχυκύκλωμα, πυρκαγιά ή/και ηλεκτροπληξία.



#### ΠΡΟΕΙΔΟΠΟΙΗΣΗ

Για την αποφυγή κινδύνων, η αντικατάσταση των ηλεκτρικών εξαρτημάτων (καλώδιο τροφοδοσίας, φως, συμπιεστής) πρέπει να γίνεται από πιστοποιημένο αντιπρόσωπο ή από καταρτισμένο προσωπικό σέρβις.



1. Το καλώδιο τροφοδοσίας δεν πρέπει να επιμηκύνεται.
  2. Προσέξτε να μη συνθλιβεί ή να μην υποστεί ζημιά το φως τροφοδοσίας στο πίσω μέρος της συσκευής. Εάν το φως τροφοδοσίας συνθλιβεί ή υποστεί ζημιά, ενδέχεται να υπερθερμανθεί και να προκαλέσει πυρκαγιά.
  3. Βεβαιωθείτε ότι έχετε πρόσβαση στο φως τροφοδοσίας της συσκευής.
  4. Μην τραβάτε το καλώδιο τροφοδοσίας.
  5. Εάν η ηλεκτρική πρίζα είναι χαλαρή, μην εισαγάγετε το φως. Υπάρχει κίνδυνος ηλεκτροπληξίας ή πρόκλησης πυρκαγιάς.
  6. Η συσκευή δεν πρέπει να χρησιμοποιείται χωρίς το κάλυμμα του λαμπτήρα (εάν προβλέπεται) του εσωτερικού φωτισμού.
- Η συσκευή αυτή είναι βαριά. Απαιτείται προσοχή κατά τη μεταφορά της.
  - Μην αφαιρείτε και μην αγγίζετε αντικείμενα στο θάλαμο της κατάψυξης αν τα χέρια σας είναι νωπά/βρεγμένα, καθώς μπορεί να προκληθούν εκδορές στο δέρμα ή κρουσπαγήματα.
  - Αποφεύγετε την παρατεταμένη έκθεση της συσκευής στο άμεσο ηλιακό φως.
  - Οι λαμπτήρες (εάν προβλέπονται) που χρησιμοποιούνται σε αυτήν τη συσκευή είναι λαμπτήρες ειδικού σκοπού, επιλεγμένοι για χρήση μόνο σε οικιακές συσκευές. Δεν είναι κατάλληλοι για φωτισμό οικιακών χώρων.

## ΚΑΘΗΜΕΡΙΝΗ ΧΡΗΣΗ

- Μην τοποθετείτε ζεστές καταραόλες στα πλαστικά μέρη της συσκευής.
- Μην φυλάσσετε εύφλεκτα αέρια και υγρά στη συσκευή επειδή μπορεί να εκραγούν.
- Μην τοποθετείτε τρόφιμα απευθείας σε επαφή με την έξοδο αέρα στο πίσω τοίχωμα. (Εάν η συσκευή είναι Frost Free.)
- Τα κατεψυγμένα τρόφιμα δεν πρέπει να καταψύχονται και πάλι αφού αποψυχθούν.
- Αποθηκεύετε τα προσυσκευασμένα κατεψυγμένα τρόφιμα σύμφωνα με τις οδηγίες του κατασκευαστή για κατεψυγμένα τρόφιμα.
- Θα πρέπει να τηρούνται αυστηρά οι συστάσεις αποθήκευσης των παρασκευαστών της συσκευής. Ανατρέξτε στις σχετικές οδηγίες.
- Μην τοποθετείτε ανθρακούχα ποτά στον καταψύκτη εφόσον δημιουργείται πίεση στο δοχείο, το οποίο μπορεί να εκραγεί, προκαλώντας ζημιές στη συσκευή.

- Τα παγωτά τύπου ξυλάκι γρανίτα παγωρόν να προκαλέσουν εγκαύματα από την επάνω καταλωθούδη απευθείας από τη συσκευή.

## ΦΡΟΝΤΙΔΑ ΚΑΙ ΚΑΘΑΡΙΣΜΟΣ

- Πριν από τη συντήρηση, απενεργοποιήστε τη συσκευή και αποσυνδέστε το φως τροφοδοσίας από την πρίζα.
- Μην καθαρίζετε τη συσκευή με μεταλλικά αντικείμενα.
- Μη χρησιμοποιείτε αιχμηρά αντικείμενα για να αφαιρέσετε τον πάγο από τη συσκευή. Χρησιμοποιείτε πλαστική ζύστρα.

## ΕΓΚΑΤΑΣΤΑΣΗ



Για τη συνδεση του ηλεκτρικού ακολουθήστε προσεκτικά τις οδηγίες που δίνονται στην αντίστοιχη παράγραφο.

- Αποσυνδέστε τη συσκευή και ελέγξτε αν έχει υποστεί ζημιά. Μη συνδέετε τη συσκευή εάν έχει υποστεί ζημιά. Αναφέρετε αμέσως ενδεχόμενες ζημιές στο μέρος όπου αγοράσατε τη συσκευή. Σε αυτή την περίπτωση, φυλάξτε τη συσκευασία.
- Είναι σκόπιμο να περιμένετε τουλάχιστον τέσσερις ώρες προτού συνδέσετε τη συσκευή, ώστε το έλαιο να επιστρέψει και πάλι στο συμπιεστή.
- Θα πρέπει να υπάρχει επαρκής κυκλοφορία του αέρα γύρω από τη συσκευή. Διαφορετικά θα προκληθεί υπερθέρμανση. Για την επίτευξη επαρκούς κυκλοφορίας αέρα ακολουθήστε τις σχετικές οδηγίες της εγκατάστασης.
- Η συσκευή δεν πρέπει να τοποθετείται κοντά σε σώματα καλοριφέρ ή φούρνους.
- Βεβαιωθείτε ότι υπάρχει εύκολη πρόσβαση στο φως τροφοδοσίας μετά την εγκατάσταση της συσκευής.

## ΣΕΡΒΙΣ

- Οι ηλεκτρολογικές εργασίες που απαιτούνται για το σέρβις της συσκευής θα πρέπει να εκτελούνται από επαγγελματία ηλεκτρολόγο ή άλλο ειδικό.
- Το προϊόν αυτό θα πρέπει να επισκευάζεται από εξουσιοδοτημένα Κέντρα Σέρβις, ενώ θα πρέπει να χρησιμοποιούνται μόνο γνήσια ανταλλακτικά.

## ΠΡΟΣΤΑΣΙΑ ΤΟΥ ΠΕΡΙΒΑΛΛΟΝΤΟΣ



Η συσκευή αυτή δεν περιέχει αέρια τα οποία μπορούν να προκαλέσουν ζημιά στο στρώμα του όζοντος, είτε στο κύκλωμα ψυκτικού υγρού ή στα μονωτικά υλικά της. Η συσκευή δε θα πρέπει να απορρίπτεται μαζί με τα οικιακά απορρίμματα. Ο αφρός μόνωσης περιέχει εύφλεκτα αέρια: Η συσκευή θα πρέπει να απορρίπτεται σύμφωνα με τους ισχύοντες κανονισμούς που θα λάβετε από τις τοπικές αρχές. Αποφύγετε να προκαλέσετε ζημιά στην ψυκτική μονάδα, ειδικά στο πίσω μέρος κοντά στον εναλλάκτη θερμότητας. Τα υλικά που χρησιμοποιούνται σε αυτή τη συσκευή και σημειώνονται με το σύμβολο ♻ είναι ανακυκλώσιμα.

QUELCONGELATEUR.COM

## ΠΕΡΙΓΡΑΦΗ ΠΡΟΪΟΝΤΟΣ

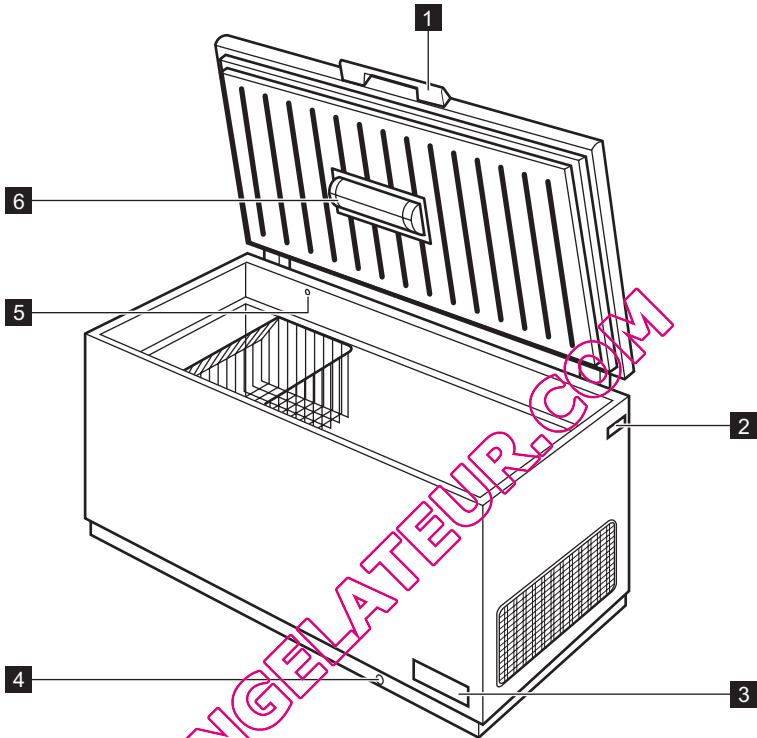

**1** Λαβή καπακιού

**2** Πινακίδα τεχνικών χαρακτηριστικών

**3** Πίνακας χειριστηρίων και ρυθμιστής θερμοκρασίας

**4** Αποστράγγιση νερού απόψυξης

**5** Βαλβίδα: εύκολο επαναληπτικό άνοιγμα καπακιού

**6** Φωτισμός

## ΛΕΙΤΟΥΡΓΙΑ

### ΕΝΕΡΓΟΠΟΙΗΣΗ

Συνδέστε το φως στην πρίζα τοίχου.  
Θα ανάψει η ενδεικτική λυχνία.  
Περιστρέψτε το ρυθμιστή θερμοκρασίας δεξιό-στροφα σε μια μέτρια ρύθμιση.



Εάν η θερμοκρασία στο εσωτερικό της συσκευής είναι πολύ υψηλή, ανάβει η λυχνία συναγερμού.

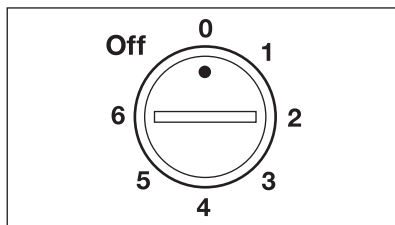

### ΑΠΕΝΕΡΓΟΠΟΙΗΣΗ

Για να απενεργοποιήσετε τη συσκευή, αποσυνδέ-στε το φως από την πρίζα.

### ΡΥΘΜΙΣΗ ΘΕΡΜΟΚΡΑΣΙΑΣ

Η θερμοκρασία ρυθμίζεται αυτόματα.

Για να θέσετε τη συσκευή σε λειτουργία, ενεργή-στε ως εξής:

- στρέψτε το ρυθμιστή θερμοκρασίας προς τις μικρότερες ρυθμίσεις για την επίτευξη της ελά-χιστης ψύξης.
- στρέψτε το ρυθμιστή θερμοκρασίας προς τις μεγαλύτερες ρυθμίσεις για την επίτευξη της μέ-γιστης ψύξης.



Η πλέον κατάλληλη είναι συνήθως μια ενδιάμεση ρύθμιση.

Ωστόσο, η ακριβής ρύθμιση πρέπει να επιλεγεί λαμβάνοντας υπόψη ότι η θερμοκρασία στο εσω-τερικό της συσκευής εξαρτάται από:

- τη θερμοκρασία δωματίου
- πόσο συχνά ανοίγει το καπάκι
- την ποσότητα των αποθηκευμένων τροφίμων
- τη θέση της συσκευής.

QUELCONGELATELUX.COM

## ΠΙΝΑΚΑΣ ΧΕΙΡΙΣΤΗΡΙΩΝ

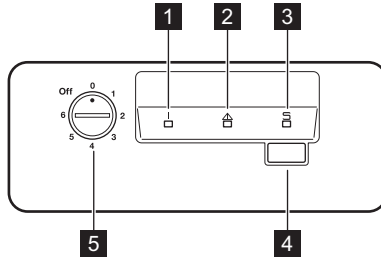

- 1** Ενδεικτική λυχνία
- 2** Λυχνία συναγερμού υψηλής θερμοκρασίας
- 3** Λυχνία Action Freeze
- 4** Διακόπτης Action Freeze
- 5** Ρυθμιστής θερμοκρασίας

### ΛΕΙΤΟΥΡΓΙΑ ACTION FREEZE

Μπορείτε να ενεργοποιήσετε τη λειτουργία Action Freeze πιέζοντας το διακόπτη Action Freeze.

Θα ανάψει η λυχνία Action Freeze.

Μπορείτε να απενεργοποιήσετε τη λειτουργία ανά πάσα στιγμή, πιέζοντας το διακόπτη Action Freeze . Η λυχνία Action Freeze θα σβήσει.

### ΣΥΝΑΓΕΡΜΟΣ ΥΨΗΛΗΣ ΘΕΡΜΟΚΡΑΣΙΑΣ

Η αύξηση της θερμοκρασίας του καταψύκτη (για παράδειγμα λόγω μιας διακοπής ρεύματος) υποδεικνύεται με την ενεργοποίηση της λυχνίας συναγερμού.

Κατά τη διάρκεια του συναγερμού, μην τοποθετείτε τρόφιμα στον καταψύκτη.

Όταν αποκατασταθούν οι συνθήκες κανονικής λειτουργίας, η λυχνία συναγερμού σβήνει αυτόματα.

## ΠΡΩΤΗ ΧΡΗΣΗ

### ΚΑΘΑΡΙΣΜΑ ΤΟΥ ΕΣΩΤΕΡΙΚΟΥ

Προτού χρησιμοποιήσετε τη συσκευή για πρώτη φορά, πλύντε το εσωτερικό και όλα τα εσωτερικά εξαρτήματα με χλιαρό νερό και λίγο ουδέτερο σαπούνι για να αφαιρέσετε την τυπική μυρωδιά των καινούριων προϊόντων και στη συνέχεια στεγνώστε καλά.



Μη χρησιμοποιείτε απορρυπαντικά ή σκόνες που χαράσσουν, διότι καταστρέφουν το φινιρίσμα.

QUELCONGELATEUR.COM

## ΚΑΘΗΜΕΡΙΝΗ ΧΡΗΣΗ

### ΚΑΤΑΨΥΞΗ ΦΡΕΣΚΩΝ ΤΡΟΦΙΜΩΝ

Ο θάλαμος του καταψύκτη είναι κατάλληλος για την κατάψυξη φρέσκων τροφίμων και τη μακροχρόνια αποθήκευση κατεψυγμένων και βαθιά κατεψυγμένων τροφίμων.

Για να καταψύξετε φρέσκα τρόφιμα, ενεργοποιήστε τη λειτουργία Action Freeze (Ταχεία κατάψυξη) τουλάχιστον 24 ώρες πριν από την τοποθέτηση τροφίμων στο θάλαμο του καταψύκτη.

Η μέγιστη ποσότητα τροφίμων που μπορεί να καταψυχθεί σε 24 ώρες αναφέρεται στην **πινακίδα χαρακτηριστικών**.<sup>2)</sup>

Η διαδικασία κατάψυξης διαρκεί 24 ώρες: κατά τη διάρκεια αυτής της περιόδου, μην προσθέτετε άλλα τρόφιμα στον καταψύκτη.

### ΑΠΟΘΗΚΕΥΣΗ ΚΑΤΕΨΥΓΜΕΝΩΝ ΤΡΟΦΙΜΩΝ

Κατά την αρχική ενεργοποίηση ή μετά από μια περίοδο μη λειτουργίας, προτού τοποθετήσετε τα προϊόντα στο θάλαμο, η συσκευή πρέπει να λειτουργήσει για τουλάχιστον 2 ώρες σε υψηλότερες ρυθμίσεις.

### ΚΑΛΑΘΙΑ ΑΠΟΘΗΚΕΥΣΗΣ

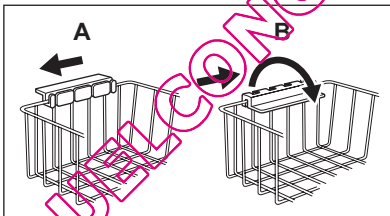

Σε περίπτωση κατά λάθος απόψυξης, για παράδειγμα σε περίπτωση διακοπής ρεύματος, εάν το ρεύμα ήταν κομμένο για περισσότερο από την τιμή που αναγράφεται στον πίνακα τεχνικών χαρακτηριστικών στην ενότητα "χρόνος ανόδου", τα αποψυγμένα τρόφιμα πρέπει να καταναλωθούν σύντομα ή να μαγειρευτούν αμέσως και στη συνέχεια να καταψυχθούν και πάλι (μετά την ψύξη).

### ΑΝΟΙΓΜΑ ΚΑΙ ΚΛΕΙΣΙΜΟ ΚΑΠΑΚΙΟΥ

Το καπάκι διαθέτει λάστιχο για ερμητική σφράγιση και συνεπώς δεν μπορείτε να το ανοίξετε εύκολα αμέσως μόλις το κλείσετε (λόγω του κενού που σχηματίζεται στο εσωτερικό).

Περιμένετε λίγα λεπτά πριν ανοίξετε ξανά το καπάκι της συσκευής. Η βαλβίδα κενού διευκολύνει το άνοιγμα.



### ΠΡΟΕΙΔΟΠΟΙΗΣΗ

Μην τραβάτε ποτέ τη λαβή με υπερβολική δύναμη.

Κρεμάστε τα καλάθια στο άνω άκρο του καταψύκτη (A) ή τοποθετήστε τα στο εσωτερικό του καταψύκτη (B). Στρέψτε και στερεώστε τις λαβές για αυτές τις δύο θέσεις όπως φαίνεται στην εικόνα.

Τα καλάθια ολισθαίνουν το ένα μέσα στο άλλο. Στις παρακάτω εικόνες φαίνεται ο αριθμός των καλαθιών που μπορούν να τοποθετηθούν στο εσωτερικό διαφόρων μοντέλων καταψύκτη. Μπορείτε να προμηθευτείτε επιπλέον καλάθια από το κέντρο σέρβις της περιοχής σας.

<sup>2)</sup> Ανατρέξτε στα "Τεχνικά στοιχεία".

## ΧΡΗΣΙΜΕΣ ΣΥΜΒΟΥΛΕΣ

### ΣΥΜΒΟΥΛΕΣ ΚΑΤΑΨΥΞΗΣ

Για να σας βοηθήσουμε να εκμεταλλεύεστε στο έπακρο τη διαδικασία κατάψυξης, ακολουθούν ορισμένες σημαντικές συμβουλές:

- η μέγιστη ποσότητα τροφίμων που μπορεί να καταψυχθεί σε 24 ώρες, αναγράφεται στην πινακίδα τεχνικών στοιχείων;
- η διαδικασία κατάψυξης διαρκεί 24 ώρες. Κατά τη διάρκεια αυτής της περιόδου δε θα πρέπει να προστίθενται άλλα τρόφιμα για κατάψυξη;
- καταψύχετε μόνο πρώτης ποιότητας, φρέσκα και καλά καθαρισμένα τρόφιμα;
- αποθηκεύετε τα τρόφιμα σε μικρές μερίδες ώστε να είναι δυνατή η γρήγορη και πλήρης κατάψυξή του και το μεταγενέστερο ξεπάγωμα μόνο της απαιτούμενης ποσότητας;
- τυλίγεται τα τρόφιμα σε αλουμινόχαρτο ή πλαστικές σακούλες και εξασφαλίζετε ότι οι συσκευασίες είναι αεροστεγείς;
- μην αφήνετε φρέσκα, μη κατεψυγμένα τρόφιμα να έρχονται σε επαφή με ήδη κατεψυγμένα τρόφιμα, ώστε να αποτρέπεται η αύξηση της θερμοκρασίας των δεύτερων;
- τα άπαχα τρόφιμα αποθηκεύονται καλύτερα και για μεγαλύτερο διάστημα από το λιπαρά; το αλάτι μειώνει τη δυνατή διάρκεια αποθήκευσης των τροφίμων;
- οι γρανίτες, εάν καταναλωθούν αμέσως μετά την έξοδό τους από την κατάψυξη, μπορούν να προκαλέσουν στο δέρμα εγκαύματα από πάγο;
- είναι σκόπιμο να γράφετε την ημερομηνία κατάψυξης σε κάθε συσκευασία ώστε να μπορείτε να συνάγετε το χρόνο αποθήκευσης;

- Μετά το ξεπάγωμα, τα τρόφιμα αλλοιώνονται γρήγορα και δεν μπορούν να καταψυχθούν ξανά.
- Μην υπερβείτε το χρόνο αποθήκευσης που υποδεικνύεται από τους παρασκευαστές των τροφίμων.

### ΣΥΜΒΟΥΛΕΣ ΓΙΑ ΤΗΝ ΑΠΟΘΗΚΕΥΣΗ ΚΑΤΕΨΥΓΜΕΝΩΝ ΤΡΟΦΙΜΩΝ

Για βέλτιστη απόδοση της συσκευής αυτής:

- βεβαιωθείτε ότι οι συνθήκες διατήρησης των κατεψυγμένων τροφίμων του εμπορίου ήταν κατάλληλες στο κατάστημα αγοράς,
- βεβαιωθείτε ότι τα κατεψυγμένα τρόφιμα έχουν μεταφερθεί ταχύτατα από το κατάστημα αγοράς στον καταψύκτη,
- μην ανοίγετε το καπάκι συχνά και μην το αφήνετε ανοικτό για μεγαλύτερο χρονικό διάστημα από ό,τι είναι απολύτως απαραίτητο.



## ΦΡΟΝΤΙΔΑ ΚΑΙ ΚΑΘΑΡΙΣΜΑ



### ΠΡΟΣΟΧΗ

Πριν από οποιαδήποτε εργασία συντήρησης αποσυνδέετε τη συσκευή από την πρίζα.



Η συσκευή αυτή περιέχει υδρογόνανθρακες στην ψυκτική μονάδα της. Οι εργασίες συντήρησης και επαναφόρτισης θα πρέπει επομένως να πραγματοποιούνται μόνο από εξουσιοδοτημένους τεχνικούς.

### ΤΑΚΤΙΚΟΣ ΚΑΘΑΡΙΣΜΟΣ

1. Απενεργοποιήστε τη συσκευή.
2. Αποσυνδέστε το φινιερwerk από την πρίζα.
3. Καθαρίζετε τακτικά τη συσκευή και τα εξαρτήματα με ζεστό νερό και ουδέτερο σαπούνι. Καθαρίστε προσεκτικά το λάστιχο στο καπάκι.
4. Σκουπίστε πλήρως τη συσκευή.
5. Συνδέστε το φινιερwerk στην πρίζα.
6. Ενεργοποιήστε τη συσκευή.



### ΠΡΟΣΟΧΗ

Μη χρησιμοποιείτε απορρυπαντικά, λειαντικά προϊόντα, ιδιαίτερα αβουρανισμένα προϊόντα καθαρισμού ή γυαλιστικά με κεριά για τον καθαρισμό του εσωτερικού της συσκευής. Προστατεύστε το σύστημα ψύξης από τυχόν ζημιά.



Ο χώρος του συμπιεστή δεν χρειάζεται καθαρισμό.

Πολλά υδραυλικά καθαρισμού για την κουζίνα περιέχουν χημικά που μπορούν να προσβάλλουν/ κάταστρέψουν τα πλαστικά που χρησιμοποιούνται σε αυτή τη συσκευή. Για το λόγο αυτό συστήνεται το εξωτερικό περιβλήμα της συσκευής να καθαρίζεται μόνο με χλιαρό νερό αφού προσθέσετε και λίγο υγρό για τα πιάτα.

### ΑΠΟΨΥΞΗ ΤΟΥ ΚΑΤΑΨΥΚΤΗ

Κάντε απόψυξη του καταψύκτη όταν το στρώμα πάγου έχει πάχος περίπου 10-15 mm. Η καλύτερη περίοδος για την απόψυξη του καταψύκτη είναι όταν περιέχει λίγα ή καθόλου τρόφιμα.

Για να αφαιρέσετε τον πάγο, ακολουθήστε την παρακάτω διαδικασία:

1. Απενεργοποιήστε τη συσκευή.
2. Αφαιρέστε τα αποθηκευμένα τρόφιμα, τυλίξτε τα με πολλές εφημερίδες και τοποθετήστε τα σε δροσερό μέρος.
3. Αφήστε το καπάκι ανοικτό, αφαιρέστε το πώμα από την αποστράγγιση νερού απόψυξης και συλλέξτε το νερό σε ένα δίσκο. Χρησιμοποιήστε μια ξύστρα για να αφαιρέσετε γρήγορα τον πάγο.
4. Όταν ολοκληρωθεί η απόψυξη, στεγνώστε καλά το εσωτερικό και τοποθετήστε ξανά το πώμα.
5. Ενεργοποιήστε τη συσκευή.
6. Επιλέξτε την κατάλληλη θέση για το ρυθμιστή θερμοκρασίας, ώστε να επιτευχθεί μέγιστη ψύξη και αφήστε τη συσκευή να λειτουργήσει για περίπου δύο ή τρεις ώρες σε αιχμή ρυθμισμού.
7. Τοποθετήστε ξανά στο θάλαμο τα τρόφιμα που είχατε αφαιρέσει.

Μη χρησιμοποιείτε ποτέ αιχμηρά μεταλλικά εργαλεία για την απόξεση του πάγου, καθώς μπορεί να προκληθεί ζημιά στη συσκευή. Μη χρησιμοποιείτε μηχανικές συσκευές ή διαφορετικά τεχνητά μέσα για την επιτάχυνση της διαδικασίας ξεπαγωμάτος από εκείνα που συνιστά ο κατασκευαστής. Η αύξηση της θερμοκρασίας των συσκευασμένων καταψυγμένων τροφίμων κατά τη διάρκεια της απόψυξης μπορεί να οδηγήσει σε μείωση της διάρκειας αποθήκευσης των τροφίμων με ασφάλεια.

### ΠΕΡΙΟΔΟΙ ΕΚΤΟΣ ΛΕΙΤΟΥΡΓΙΑΣ

Όταν η συσκευή δεν χρησιμοποιείται για μεγάλα χρονικά διαστήματα, λαμβάνετε τις ακόλουθες προφυλάξεις:

1. Απενεργοποιήστε τη συσκευή.
2. Αποσυνδέστε το φινιερwerk από την πρίζα.
3. Αφαιρέστε όλα τα τρόφιμα.
4. Κάντε απόψυξη και καθαρίστε τη συσκευή και όλα τα εξαρτήματα.
5. Αφήστε το καπάκι ανοικτό, ώστε να αποφευχθούν δυσάρεστες οσμές.



Εάν ο θάλαμος πρόκειται να παραμείνει ενεργοποιημένος, ζητήστε από κάποιο άτομο να ελέγχει το θάλαμο ανά τακτά διαστήματα, ώστε να μη χαλάσουν τα τρόφιμα στο εσωτερικό σε περίπτωση διακοπής ρεύματος.

QUELCONGELATEUR.COM

## ΤΙ ΝΑ ΚΑΝΕΤΕ ΑΝ...



### ΠΡΟΣΟΧΗ

Πριν από την αντιμετώπιση προβλημάτων, απασυνδέστε το φιντ τροφοδοσίας από την πρίζα.

Η αντιμετώπιση των προβλημάτων που δεν αναφέρονται στο παρόν εγχειρίδιο θα πρέπει να διεξάγεται μόνο από επαγγελματία ηλεκτρολόγο ή άλλο κατάλληλα καταρτισμένο άτομο.



Ακούγονται κάποιοι ήχοι κατά τη διάρκεια της κανονικής χρήσης (συμπίεστης, κυκλοφορία ψυκτικού).

Πρόβλημα	Πιθανή αιτία	Αντιμέτωση
<b>Η συσκευή κάνει θόρυβο.</b>	Η συσκευή δεν στηρίζεται σωστά.	Βεβαιωθείτε ότι η συσκευή είναι σταθερή (και τα τέσσερα πόδια πρέπει να ακουμπούν στο δάπεδο).
<b>Ο συμπίεστης λειτουργεί συνεχώς.</b>	Δεν έχει ρυθμιστεί σωστά η θερμοκρασία.	Ρυθμίστε υψηλότερη θερμοκρασία.
	Ανοίγετε πολύ συχνά το καπάκι.	Μην αφήνετε το καπάκι ανοικτό για περισσότερο χρόνο από όσο χρειάζεται.
<b>Έχει αναψίξει η λυχνία συναγερμού υψηλής θερμοκρασίας.</b>	Το καπάκι δεν έχει κλείσει σωστά.	Βεβαιωθείτε ότι το καπάκι κλείνει καλά και ότι τα λάστιχα είναι καθαρά και σε καλή κατάσταση.
	Τοποθετήθηκαν μεγάλες ποσότητες τροφίμων για κατάψυξη ταυτόχρονα.	Περιμένετε μερικές ώρες και ελέγξτε ξανά τη θερμοκρασία.
	Τα τρόφιμα που τοποθετήθηκαν στη συσκευή είχαν πολύ υψηλή θερμοκρασία.	Περιμένετε μέχρι τα τρόφιμα να αποκτήσουν θερμοκρασία δωματίου πριν τα αποθηκεύσετε.
<b>Υπάρχει υπερβολικός πάγος.</b>	Η θερμοκρασία στο χώρο εγκατάστασης της συσκευής είναι πολύ υψηλή, με αποτέλεσμα η λειτουργία της να μην είναι αποτελεσματική.	Μειώστε τη θερμοκρασία στο χώρο εγκατάστασης της συσκευής.
	Η θερμοκρασία στο εσωτερικό του καταψύκτη είναι πολύ υψηλή.	Ανατρέξτε στην ενότητα «Συναγερμός υψηλής θερμοκρασίας».
<b>Υπάρχει υπερβολικός πάγος.</b>	Ο θάλαμος τέθηκε πρόσφατα σε λειτουργία και η θερμοκρασία είναι ακόμη πολύ υψηλή.	Ανατρέξτε στην ενότητα «Συναγερμός υψηλής θερμοκρασίας».
	Τα προϊόντα δεν είναι συσκευασμένα σωστά.	Συσκευάστε σωστά τα προϊόντα.
<b>Υπάρχει υπερβολικός πάγος.</b>	Το καπάκι δεν έχει κλείσει καλά ή δεν κλείνει ερμητικά.	Βεβαιωθείτε ότι το καπάκι κλείνει καλά και ότι τα λάστιχα είναι καθαρά και σε καλή κατάσταση.
	Δεν έχει ρυθμιστεί σωστά η θερμοκρασία.	Ρυθμίστε υψηλότερη θερμοκρασία.

Πρόβλημα	Πιθανή αιτία	Ανημετώπιση
	Δεν έχει τοποθετηθεί σωστά το πώμα αποστράγγισης νερού.	Τοποθετήστε σωστά το πώμα αποστράγγισης νερού.
<b>Το καπάκι δεν κλείνει εντελώς.</b>	Υπάρχει υπερβολικός πάγος.	Απομακρύνετε τον υπερβολικό πάγο.
	Το λάστιχο στο καπάκι έχει ακαθαρσίες ή κολλάει.	Καθαρίστε το λάστιχο στο καπάκι.
	Οι συσκευασίες των τροφίμων εμποδίζουν το καπάκι.	Τοποθετήστε τις συσκευασίες σωστά. Ανατρέξτε στο αυτοκόλλητο που υπάρχει στη συσκευή.
<b>Το καπάκι ανοίγει δύσκολα.</b>	Το λάστιχο στο καπάκι έχει ακαθαρσίες ή κολλάει.	Καθαρίστε το λάστιχο στο καπάκι.
	Η βαλβίδα είναι φραγμένη.	Ελέγξτε τη βαλβίδα.
<b>Δεν λειτουργεί ο λαμπτήρας.</b>	Ο λαμπτήρας είναι ελαττωματικός.	Ανατρέξτε στην ενότητα «Αντικατάσταση του λαμπτήρα».
<b>Η θερμοκρασία στο εσωτερικό του καταψύκτη είναι πολύ υψηλή.</b>	Δεν έχει ρυθμιστεί σωστά η θερμοκρασία.	Ρυθμίστε χαμηλότερη θερμοκρασία.
	Το καπάκι δεν κλείνει ερμητικά ή δεν έχει κλείσει σωστά.	Βεβαιωθείτε ότι το καπάκι κλείνει καλά και ότι το λάστιχο είναι καθαρό και σε καλή κατάσταση.
	Η πρόψυξη της συσκευής πριν από την κατάψυξη δεν ήταν επαρκής.	Η συσκευή πρέπει να προψυχεται για αρκετή ώρα.
	Τοποθετήθηκαν μεγάλες ποσότητες τροφίμων για κατάψυξη ταυτόχρονα.	Περιμένετε μερικές ώρες και ελέγξτε ξανά τη θερμοκρασία. Την επόμενη φορά, τοποθετήστε μικρότερες ποσότητες τροφίμων για κατάψυξη ταυτόχρονα.
	Τα τρόφιμα που τοποθετήθηκαν στη συσκευή είχαν πολύ υψηλή θερμοκρασία.	Περιμένετε μέχρι τα τρόφιμα να αποκτήσουν θερμοκρασία δωματίου πριν τα αποθηκεύσετε.
	Τα προϊόντα για κατάψυξη έχουν τοποθετηθεί πολύ κοντά το ένα στο άλλο.	Τοποθετήστε τα προϊόντα με τέτοιο τρόπο, ώστε να υπάρχει κυκλοφορία κρύου αέρα ανάμεσά τους.
	Ανοίγετε συχνά το καπάκι.	Προσπαθήστε να ανοίγετε το καπάκι λιγότερο συχνά.
	Έχετε αφήσει το καπάκι ανοικτό για μεγάλο χρονικό διάστημα.	Μην αφήνετε το καπάκι ανοικτό για περισσότερο χρόνο από όσο χρειάζεται.
<b>Η θερμοκρασία στο εσωτερικό του καταψύκτη είναι πολύ χαμηλή.</b>	Δεν έχει ρυθμιστεί σωστά η θερμοκρασία.	Ρυθμίστε υψηλότερη θερμοκρασία.

Πρόβλημα	Πιθανή αιτία	Ανημετώπιση
Η συσκευή δεν λειτουργεί καθόλου. Δεν λειτουργεί ούτε η ψύξη ούτε ο φωτισμός.	Δεν έχει συνδεθεί σωστά το φις στην πρίζα.	Συνδέστε σωστά το φις τροφοδοσίας.
	Η συσκευή δεν τροφοδοτείται με ρεύμα.	Επιχειρήστε να συνδέσετε μια άλλη ηλεκτρική συσκευή στην πρίζα.
	Η συσκευή δεν είναι ενεργοποιημένη.	Ενεργοποιήστε τη συσκευή.
	Δεν υπάρχει τάση ρεύματος στην πρίζα (επιχειρήστε να συνδέσετε μια άλλη συσκευή στην πρίζα).	Καλέστε έναν ηλεκτρολόγο.

## ΣΕΡΒΙΣ

Εάν η συσκευή συνεχίζει να μη λειτουργεί σωστά μετά τους παραπάνω ελέγχους, επικοινωνήστε με το πλησιέστερο κέντρο σέρβις.

Για ταχύτερη εξυπηρέτηση, δηλώστε το μοντέλο και τον αριθμό σειράς της συσκευής σας. Οι πληροφορίες αυτές βρίσκονται στο πιστοποιητικό εγγύησης ή στην πινακίδα χαρακτηριστικών στην εξωτερική δεξιά πλευρά της συσκευής.

## ΑΝΤΙΚΑΤΑΣΤΑΣΗ ΤΟΥ ΛΑΜΠΤΗΡΑ

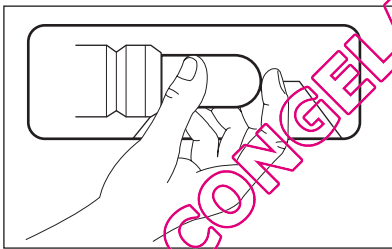

1. Αποσυνδέστε το φις από την πρίζα.
2. Αντικαταστήστε το χρησιμοποιημένο λαμπτήρα με ένα νέο λαμπτήρα ίδιας ισχύος και ειδικά σχεδιασμένο για οικιακές συσκευές. (η μέγιστη ισχύς αναγράφεται στο κάλυμμα του λαμπτήρα)
3. Συνδέστε το φις στην πρίζα.
4. Ανοίξτε το καπάκι. Βεβαιωθείτε ότι ο λαμπτήρας ανάβει.



### ΠΡΟΕΙΔΟΠΟΙΗΣΗ

Μην αφαιρείτε το κάλυμμα του λαμπτήρα κατά την αντικατάσταση.

Μη χρησιμοποιήσετε τον καταψύκτη εάν το κάλυμμα του λαμπτήρα έχει φθαρεί ή λείπει.

## ΕΓΚΑΤΑΣΤΑΣΗ

### ΤΟΠΟΘΕΤΗΣΗ



#### ΠΡΟΕΙΔΟΠΟΙΗΣΗ

Πριν από την απόρριψη μιας παλιάς συσκευής με κλειδαριά ή μάνδαλο στο καπάκι, βεβαιωθείτε ότι τα εξαρτήματα αυτά δεν λειτουργούν, ώστε να αποφευχθεί ο κίνδυνος παγίδευσης παιδιών στο εσωτερικό της συσκευής.



Μετά την εγκατάσταση της συσκευής, η πρόσβαση στο φινις πρέπει να είναι ελεύθερη.

Η συσκευή αυτή μπορεί να εγκατασταθεί σε στεγνό, καλά αεριζόμενο εσωτερικό χώρο (γκαράζ ή κελάρι), αλλά για βέλτιστη απόδοση εγκαταστήστε την σε χώρο όπου η θερμοκρασία περιβάλλοντος αντιστοιχεί στην κλιματική κατηγορία που αναγράφεται στην πινακίδα τεχνικών στοιχείων της συσκευής:

Κλιματική κατηγορία	Θερμοκρασία περιβάλλοντος
SN	+10°C έως + 32°C
N	+16°C έως + 32°C
ST	+16°C έως + 38°C
T	+16°C έως + 43°C

### ΗΛΕΚΤΡΙΚΗ ΣΥΝΔΕΣΗ

Πριν από τη σύνδεση, επαληθεύστε ότι η τάση και η συχνότητα που αναγράφονται στην πινακίδα τεχνικών χαρακτηριστικών αντιστοιχούν στα χαρακτηριστικά της παροχής σας.

Η συσκευή πρέπει να γειώνεται. Το φινις του καλωδίου τροφοδοσίας διαθέτει μια επαφή γι' αυτό το σκοπό. Εάν η πρίζα δεν είναι γειωμένη, συνδέστε τη συσκευή σε μια μεμονωμένη γείωση σύμφωνα με τους τρέχοντες κανονισμούς, αφού συμβουλευθείτε έναν επαγγελματία ηλεκτρολόγο. Σε περίπτωση μη τήρησης των παραπάνω προφυλάξεων ασφαλείας, ο κατασκευαστής δε φέρει καμία ευθύνη.

Αυτή η συσκευή είναι σύμφωνη με τις ακόλουθες Οδηγίες της ΕΟΚ.

### ΑΠΑΙΤΗΣΕΙΣ ΕΞΑΕΡΙΣΜΟΥ

1. Τοποθετήστε τον καταψύκτη σε οριζόντια θέση και σε σταθερή επιφάνεια. Ο θάλαμος πρέπει να στηρίζεται και στα τέσσερα πόδια.

2. Βεβαιωθείτε ότι η απόσταση ανάμεσα στη συσκευή και τον πίσω τοίχο είναι 5 cm.
3. Βεβαιωθείτε ότι η απόσταση ανάμεσα στη συσκευή και τα πλαϊνά τμήματα είναι 5 cm. Η ροή αέρα πίσω από τη συσκευή πρέπει να είναι επαρκής.

## ΘΏΡΥΒΟΙ

Ακούγονται κάποιοι ήχοι κατά τη διάρκεια της κανονικής λειτουργίας (συμπίεστής, κυκλοφορία ψυκτικού υγρού).

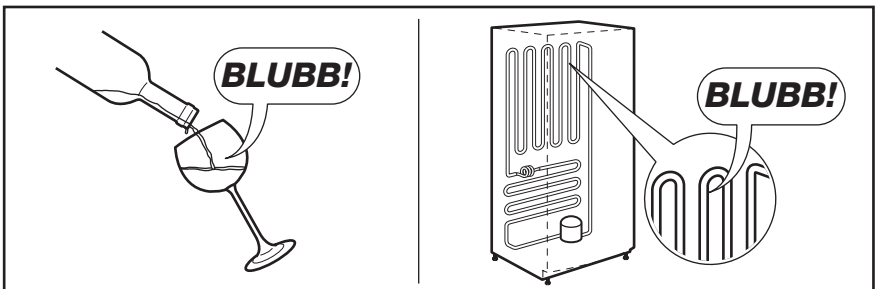
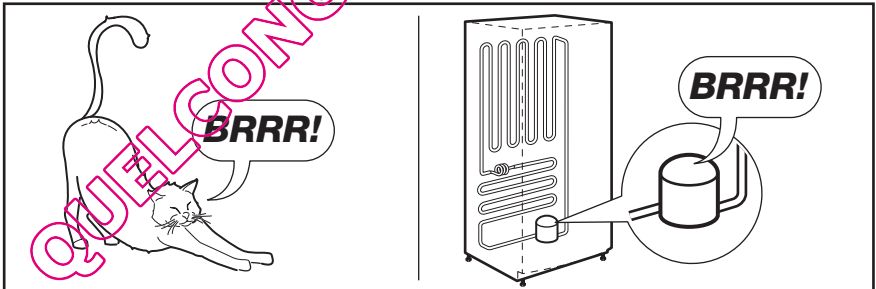
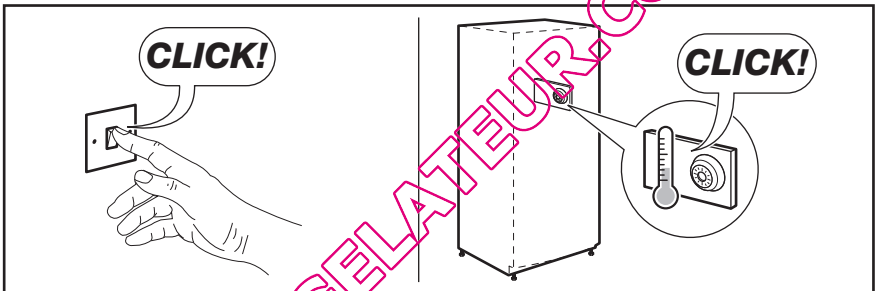
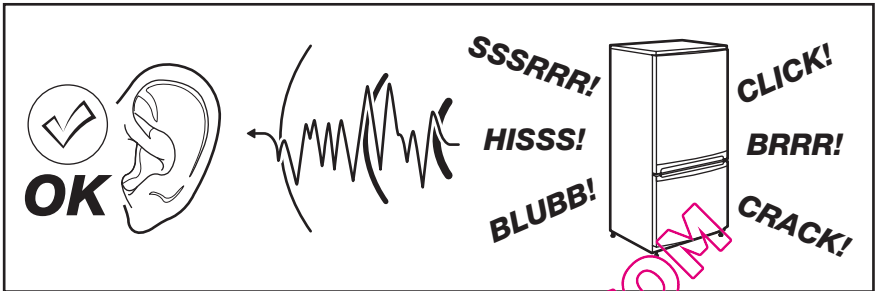

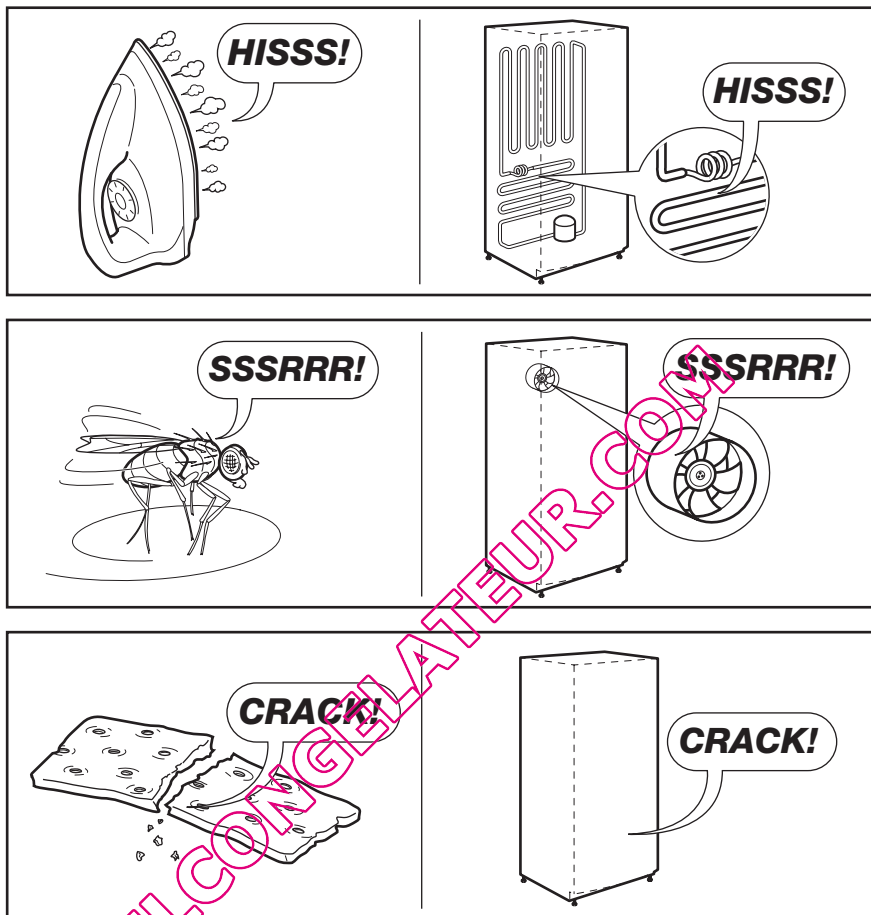



## ΤΕΧΝΙΚΑ ΧΑΡΑΚΤΗΡΙΣΤΙΚΑ

<b>Διαστάσεις</b>	Ύψος × Πλάτος × Βάθος (mm): 876 × 1061 × 665	Περισσότερα τεχνικά στοιχεία παρέχονται στην πινακίδα χαρακτηριστικών στην εξωτερική δεξιά πλευρά της συσκευής.
<b>Χρόνος ανόδου</b>	32 ώρες	

## ΠΕΡΙΒΑΛΛΟΝΤΙΚΑ ΘΕΜΑΤΑ

Ανακυκλώστε τα υλικά που φέρουν το σύμβολο . Τοποθετήστε τα υλικά συσκευασίας σε κατάλληλα δοχεία για ανακύκλωση. Συμβάλλετε στην προστασία του περιβάλλοντος και της ανθρώπινης υγείας ανακυκλώνοντας τις άχρηστες ηλεκτρικές και ηλεκτρονικές συσκευές.

Μην απορρίπτετε με τα οικιακά απορρίμματα συσκευές που φέρουν το σύμβολο .

Επιστρέψτε το προϊόν στην τοπική σας μονάδα ανακύκλωσης ή επικοινωνήστε με τη δημοτική αρχή.



# INNEHÅLL

SÄKERHETSINFORMATION . . . . .	42
PRODUKTBESKRIVNING . . . . .	44
ANVÄNDNING . . . . .	45
KONTROLLPANEL . . . . .	46
NÄR MASKINEN ANVÄNDS FÖRSTA GÅNGEN . . . . .	47
DAGLIG ANVÄNDNING . . . . .	48
RÅD OCH TIPS . . . . .	49
UNDERHÅLL OCH RENGÖRING . . . . .	50
OM MASKINEN INTE FUNGERAR . . . . .	51
INSTALLATION . . . . .	54
BULLER . . . . .	55
TEKNISKA DATA . . . . .	56
MILJÖSKYDD . . . . .	56

## WE'RE THINKING OF YOU

Tack för att du köpt en Electrolux-produkt. Du har valt en produkt som för med sig årtionden av yrkeserfarenhet och innovation. Genial och snygg har den utformats med dig i åtanke. Så när du använder den kan du känna dig trygg med att veta att du får fantastiska resultat varje gång.

Välkommen till Electrolux.

### Besök vår webbplats för att:



Få tips om användning, broschyrer, felsökare, serviceinformation:  
**[www.electrolux.com](http://www.electrolux.com)**



Registrera din produkt för bättre service:  
**[www.electrolux.com/productregistration](http://www.electrolux.com/productregistration)**



Köp tillbehör, förbrukningsvaror och originalreservdelar till din produkt:  
**[www.electrolux.com/shop](http://www.electrolux.com/shop)**

## KUNDTJÄNST OCH SERVICE

Vi rekommenderar att originalreservdelar används.

Ha följande uppgifter till hands när du kontaktar serviceavdelningen.  
Informationen finns på typskylten. Modell, PNC, serienummer.



Varnings-/viktig säkerhetsinformation.



Allmän information och tips



Miljöinformation

Med reservation för ändringar.



## SÄKERHETSINFORMATION

För din egen säkerhet och för att du skall kunna använda produkten på korrekt sätt är det viktigt att du noggrant läser igenom denna bruksanvisning, inklusive tips och varningar, innan du installerar och använder produkten första gången. För att undvika onödiga misstag och olyckor är det viktigt att alla som använder produkten har god kännedom om dess skötsel och skyddsanordningar. Spara denna bruksanvisning och se till att den följer med produkten om den flyttas eller säljs, så att alla som använder produkten får korrekt säkerhetsinformation och information om hur den skall skötas.

För att minimera risken för skador på person och egendom är det viktigt att du läser och följer säkerhetsföreskrifterna i denna bruksanvisning. Tillverkaren ansvarar inte för skador orsakade av att föreskrifterna inte har följts.

### SÄKERHET FÖR BARN OCH HANDIKAPPADE

- Denna produkt är inte avsedd att användas av personer (även barn) med nedsatt fysisk eller sensorisk förmåga, eller om de har bristande erfarenhet och kunskap, om de inte instrueras och övervakas av en person som ansvarar för deras säkerhet.

Barn bör alltid övervakas när de använder produkten för att säkerställa att de inte leker med den.

- Håll allt förpackningsmaterial utom räckhåll för barn. Risk för kvävning kan föreligga.
- När du skall kassera produkten: koppla loss den från eluttaget och klipp av nätkabeln (så nära produkten som möjligt) och demontera dörrarna så att lekande barn inte utsätts för elektriska stötar eller löper risk att bli inestängda.
- Om denna produkt, som har magnetiska dörrtätningar, skall ersätta en äldre produkt som har en fjäderbelastad spärr i dörrarna, var noga med att göra fjäderspärren obrukbar innan du kasserar den gamla produkten. Då finns det ingen risk att produkten blir en dödsfälla för barn.

### ALLMÄN SÄKERHET



#### VARNING

Se till att ventilationsöppningarna inte blockeras i produktens hölje eller i inbyggnadsutrymmet.

- Produkten är avsedd för förvaring av matvaror och/eller drycker i ett normalt hushåll enligt beskrivning i denna bruksanvisning.
- Använd inga mekaniska eller artificiella metoder för att påskynda upptvinningsprocessen.
- Använd inga andra elektriska apparater inne i produkten, (t.ex. en glassmaskin), såvida de inte har godkänts för detta ändamål av tillverkaren.
- Var noga med att inte skada kylkretsen.
- Kylkretsen används isobutan (R600a) som köldmedel. Det är en miljövänlig naturgas, men den är dock brandfarlig.

Se till att inga komponenter i kylkretsen skadas under transport och installation av produkten.

Om kylkretsen skadas:

- undvik att komma nära öppen eld och antändande källor
- ventiler noga rummet där produkten står
- Det är farligt att ändra specifikationerna eller att försöka modifiera denna produkt på något sätt. En skadad nätkabel kan orsaka kortslutning, brand och/eller elektriska stötar.



#### VARNING

Elektriska delar (t.ex. nätkabel, stickkontakt, kompressor) får endast bytas ut av en certifierad serviceagent eller annan kvalificerad servicepersonal för att undvika fara.

1. Nätkabeln får inte förlängas.
2. Se till att stickkontakten inte kläms eller skadas av produktens baksida. En skadad stickkontakt kan överhettas och orsaka brand.
3. Se till att stickkontakten är åtkomlig när produkten har installerats.
4. Dra inte i nätkabeln.

5. Sätt inte i stickkontakten om eluttaget sitter löst. Risk för elektriska stötar eller brand föreligger.
  6. Produkten får inte användas utan att innerbelysningens lampglas (i förekommande fall) sitter på plats.
- Denna produkt är tung. Var försiktig när du flyttar den.
  - Plocka inte ut matvaror från frysfacket och ta inte i dem med våta eller fuktiga händer eftersom detta kan leda till skador på huden eller frost-/frys-skador.
  - Se till att produkten inte exponeras för direkt solsken under långa perioder.
  - Lamporna (i förekommande fall) som används i den här produkten är speciallampor som endast är avsedda för användning i produkter som denna. De lämpar sig inte som rumsbelysning.

## DAGLIG ANVÄNDNING

- Ställ inte heta kärl på plastdelarna i produkten.
- Förvara inte brandfarliga gaser eller vätskor i produkten eftersom de kan explodera.
- Placera inte matvaror direkt mot luftutloppet på den bakre väggen. (Om produkten är Frost Free)
- Fryst mat får inte frysas om när den har tinats.
- Förvara färdig fryst mat enligt tillverkarens anvisningar.
- Följ noga rekommendationerna om förvaring från produktens tillverkare. Se relevant avsnitt i bruksanvisningen.
- Placera inte kolsyrade eller mousserande drycker i frysen eftersom detta skapar ett tryck i behållaren som då kan explodera och skada frysen.
- Isglassar kan orsaka frosts-kador om de konsumeras direkt från frysen.

## SKÖTSEL OCH RENGÖRING

- Stäng av produkten och dra ut stickkontakten ur eluttaget före underhåll.
- Rengör inte produkten med metallföremål.
- Använd inga vassa föremål för att avlägsna frost från produkten. Använd en plastskrapa.

## INSTALLATION



Följ noga anvisningarna i avsnittet för elektrisk anslutning.

- Packa upp produkten och kontrollera att den inte har några utvändiga skador. Anslut inte produkten om den är skadad på något sätt. Rapportera omedelbart eventuella skador till din återförsäljare, och spara i så fall förpackningsmaterialet.
- Vi rekommenderar att du väntar minst fyra timmar innan produkten ansluts till elnätet, så att oljan kan rinna tillbaka i kompressorn.
- Tillräcklig luftcirkulation måste säkerställas runt produkten, annars överhettas den. För att erhålla tillräcklig ventilation, följ tillämpliga installationsanvisningar.
- Produkten får inte placeras nära värmeelement eller spisar.
- Säkerställ att stickkontakten är åtkomlig efter installation av produkten.

## SERVICE

- Allt arbete avseende elektricitet som krävs för att utföra service på produkten skall utföras av en behörig elektriker eller annan kompetent person.
- Service på denna produkt får endast utföras av en auktoriserad serviceverkstad. Endast originaldelar får användas.

## MILJÖSKYDD



Denna produkt innehåller inte, varken i kylkretsen eller i isolationsmaterialen, någon gas som kan skada ozonlagret. Produkten får inte kasseras tillsammans med det vanliga hushållsavfallet. Isolationsmaterialet innehåller brandfarliga gaser: Produkten skall därför kasseras enligt tillämpliga bestämmelser som kan erhållas från de lokala myndigheterna. Undvik att skada kylenheten, särskilt på baksidan nära kondensorn. Material i denna produkt som är märkta med symbolen ♻ kan återvinnas.

# PRODUKTBESKRIVNING

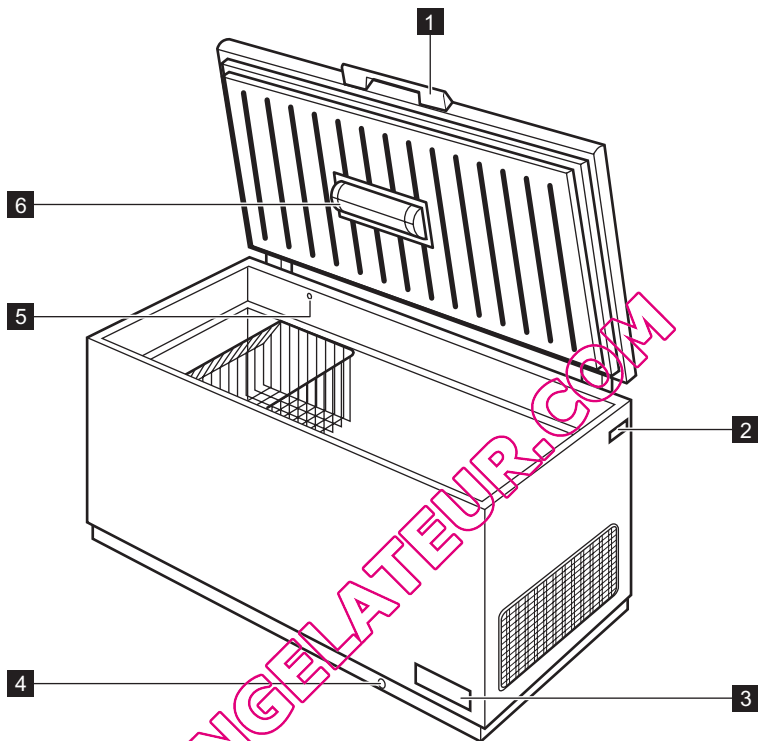

**1** Lockets handtag

**4** Avfrostrningsränn

**2** Typskylt

**5** Ventil: lättöppnat lock

**3** Kontrollpanel och temperaturregulator

**6** Ljus

# ANVÄNDNING

## SÄTTA PÅ PRODUKTEN

Sätt i stickkontakten i eluttaget.  
Nätindikatorn tänds.  
Vrid temperaturreglaget medurs till en medelhög inställning.



Om temperaturen i produkten blir för hög tänds larmlampan.

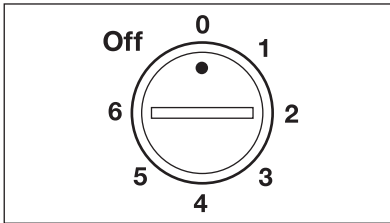

## STÄNGA AV

Stäng av produkten genom att koppla loss den från eluttaget.

## TEMPERATURREGLERING

Temperaturen regleras automatiskt.

Gör på följande sätt för att använda produkten:

- vrid temperaturreglaget mot de låga inställningarna för att erhålla låga kylnivåer.
- vrid temperaturreglaget mot de höga inställningarna för att erhålla höga kylnivåer.



En medelhög inställning är i regel bäst.

Den exakta inställningen bör dock väljas med hänsyn till att temperaturen inne i produkten beror på:

- rumstemperaturen
- hur ofta locket öppnas
- mängden matvaror som förvaras
- produktens placering.

QUELCONGELATEUNG.COM

## KONTROLLPANEL

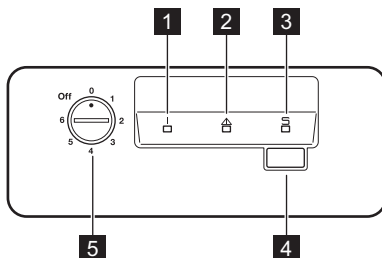

- 1 Nätdikering
- 2 Varningslampa vid för hög temperatur
- 3 Action Freeze-lampa
- 4 Action Freeze-knapp
- 5 Temperaturreglage

## ACTION FREEZE-FUNKTION

Du kan aktivera Action Freeze-funktionen genom att trycka på Action Freeze-knappen.

Indikeringen för Action Freeze tänds.

Du kan när som helst stänga av funktionen genom att trycka på Action Freeze-knappen. Indikeringen för Action Freeze slocknar.

## LARM VID FÖR HÖG TEMPERATUR

En temperaturökning i fryssboxen (t.ex. på grund av ett strömavbrott) indikeras genom att larmkontrolllampan tänds.

Lägg inte in mat i fryssboxen under larmperioden.

När normala förhållanden har återställts slocknar larmlampan automatiskt.

# NÄR MASKINEN ANVÄNDS FÖRSTA GÅNGEN

## INVÄNDIG RENGÖRING

Innan du använder produkten första gången, rengör dess insida och alla invändiga tillbehör med ljummet vatten och en liten mängd neutral såpa för att ta bort den typiska lukten hos nya produkter. Eftertorka sedan nogga.



Använd inga starka rengöringsmedel eller skurpulver eftersom sådana produkter skadar ytfinishen.

QUELCONGELATEUR.COM

## DAGLIG ANVÄNDNING

### INFrysNING AV FÄRSK MAT

Frysacket är lämpligt för infrysning av färsk mat och långvarig förvaring av fryst och djupfryst mat.

För att frysa in färsk mat, låt Action Freeze-funktionen vara aktiverad i minst 24 timmar innan du lägger in maten som skall frysas i frysacket.

Den största mängd mat som kan frysas inom 24 timmar anges på **typskylten** <sup>3)</sup>

Infrysningsprocessen tar 24 timmar. Lägg inte in annan mat som skall frysas in under denna period.

### FÖRVARING AV FRYST MAT

Vid första uppstart eller efter ett uppehåll i avstängt läge, låt produkten stå på i minst två timmar innan du lägger in några matvaror.



I händelse av en oavsiktlig avfrostning, t.ex. vid ett strömavbrott och avbrottet varar längre än den tid som anges i den tekniska informationen under Temperaturcyklings-tid, måste den tinade maten konsumeras snabbt eller ormedelbart tillagas och sedan frysas in på nytt (när maten har kallnat).

### ÖPPNA OCH STÄNGA LOCKET

Eftersom locket har en tät åtsittande tätning är det inte så lätt att öppna direkt efter stängning (på grund av vakuumet som bildas på insidan).

Vänta några minuter innan du öppnar fryssboxen igen. Vakuumventilen hjälper dig att öppna locket.



#### **WARNING**

Dra aldrig i handtaget med överdriven kraft.

### FÖRVARINGSKORGAR

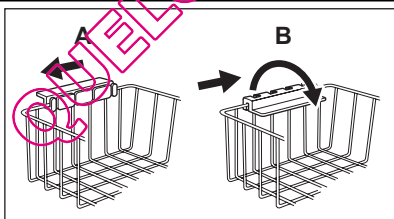

Häng korgarna på frysens övre kant (A) eller placera dem inuti frysen (B). Vänd och fixera handtagen för dessa två positioner såsom visas i figuren.

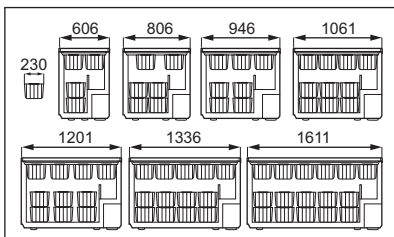

Korgarna glider in i varandra. Följande figurer visar hur många korgar som kan placeras i de olika frysmodellerna. Du kan köpa ytterligare korgar hos vår lokala serviceavdelning.

<sup>3)</sup> Se avsnittet "Tekniska data".



# RÅD OCH TIPS

## TIPS OM INFRYSNING

Här följer några värdefulla tips som hjälper dig att använda infrysningfunktionen på bästa sätt:

- Den maximala mängd mat som kan frysas in på 24 timmar anges på typskylten.
- Infrysningsprocessen tar 24 timmar. Ytterligare mat som skall frysas in bör inte läggas in under denna period.
- Frys endast in färska och rengjorda matvaror av hög kvalitet.
- Dela upp maten i små portioner för en snabbare och fullständig infrysning. Sedan kan du dessutom plocka ut och tina endast den mängd du behöver.
- Slå in maten i aluminiumfolie, eller lägg den i plastpåsar, och se till att förpackningarna är lufttäta.
- Låt inte färsk, ej infrost mat komma i kontakt med redan infrost mat, detta för att temperaturen inte skall öka i den infrysta maten.
- Magra matvaror håller bättre och längre än feta. Salt förkortar matens lagringstid.
- Isglass kan, om den konsumeras direkt från frysfacket, orsaka frysskador på huden.
- Det är lämpligt att anteckna datumet för infrysning på varje separat förpackning så att du kan hålla reda på förvaringstiderna.

## TIPS OM FÖRVARING AV FRYST MAT

Observera följande för att utnyttja frysboxens prestanda på bästa sätt:

- Kontrollera att kommersiellt infrysta matvaror har förvarats på rätt sätt av återförsäljaren.
- Transportera frysta matvaror från affären till frysen så snabbt som möjligt.
- Öppna inte locket för ofta och låt det inte stå öppet längre tid än absolut nödvändigt.
- När fryst mat tinas upp försämras den snabbt och får inte frysas in på nytt.
- Överskrid inte den förvaringsperiod som anges av matvarans tillverkare.

# UNDERHÅLL OCH RENGÖRING



## FÖRSIKTIGHET

Koppla loss produkten från eluttaget innan du utför någon form av underhåll.



Kylenheten i denna produkt innehåller kolväten: underhåll och påfyllning får därför endast utföras av en auktoriserad servicetekniker.

## REGELBUNDEN RENGÖRING

1. Stäng av frysgen.
2. Koppla loss frysgen från eluttaget.
3. Rengör regelbundet frysgen och tillbehören med varmt vatten och neutral såpa. Rengör locketätningen noga.
4. Torka frysgen noga.
5. Sätt i stickkontakten i eluttaget.
6. Sätt på frysgen.



## FÖRSIKTIGHET

Använd aldrig skarpa rengöringsmedel, skurpulver, parfymade rengöringsprodukter eller vaxpolermedel för att rengöra frysgen invändigt. Undvik att skada kylsystemet.



Kompressorområdet behöver inte rengöras.

Många produkter för rengöring av köksytor innehåller kemikalier som kan skada plastkomponenterna i produkten. Vi rekommenderar därför att produktens ytterhölje endast rengörs med varmt vatten och ett mildt diskmedel.

## AVFROSTNING AV FRYSEN

Avfropa frysen när frostlagret når en tjocklek på cirka 10-15 mm.

Bästa tillfället att avfropa frysen är när den innehåller lite eller ingen mat alls.

Utför följande steg för att avlägsna frosten:

1. Stäng av frysgen.
2. Plocka ut matvarorna ur frysen, slå in dem i flera lager med tidningspapper och lägg dem på en sval plats.
3. Låt locket stå öppet, lossa pluggen från tömningshålet och samla upp allt avfrostningsvatten på en bricka. An-

vänd en skrapa för att snabbt ta bort is.

4. När avfrostningen är klar, torka noga av insidan och anslut sedan frysgen till eluttaget.
5. Sätt på frysgen.
6. Ställ in temperaturreglaget på högsta kyleffekt och låt frysgen stå i två eller tre timmar med denna inställning.
7. Lägg tillbaka matvarorna som du tidigare plockade ut.



Använd aldrig vassa metallverktyg för att skrapa av frost eftersom frysgen kan skadas. Använd inga mekaniska eller artificiella metoder för att påskynda upptinningsprocessen utöver de som rekommenderas av tillverkaren. En temperaturstigning hos frysta matförpackningar kan förkorta tiden som de kan förvaras utan säkerhetsrisk. Mängden frost på väggarna i produkten ökar om det är hög luftfuktighet i miljön på utsidan och om de frusna matvarorna inte förpackats ordentligt.

## LÅNGA UPPEHÅLL

Följ nedanstående anvisningar om frysgen inte skall användas under en längre tidperiod:

1. Stäng av frysgen.
2. Koppla loss frysgen från eluttaget.
3. Plocka ur alla matvaror.
4. Avfropa och rengör frysgen och alla tillbehör.
5. Låt luckan stå öppen för att undvika obehagliga lukter.



Om frysgen lämnas påslagen, be någon titta till den då och då så att inte matvarorna i den förstörs i händelse av strömavbrott.

# OM MASKINEN INTE FUNGERAR



## FÖRSIKTIGHET

Koppla loss produkten från eluttaget innan du utför felsökning. Endast en behörig elektriker eller annan kompetent person får utföra felsökning som inte beskrivs i denna bruksanvisning.



Vissa ljud hörs under normal användning (kompressor, cirkulation av köldmedel).

Problem	Möjlig orsak	Åtgärd
<b>Produkten bullrar.</b>	Produkten står ostadigt.	Kontrollera att produkten står stadigt (alla fyra fötterna ska ha kontakt med golvet).
<b>Kompressorn går oavbrutet.</b>	Temperaturen är felaktigt inställd.	Ställ in en högre temperatur.
	Locket har öppnats för ofta.	Låt inte locket stå öppet längre än nödvändigt.
	Locket är inte stängt ordentligt.	Kontrollera att locket stängs ordentligt och att tätningarna är oskadda och rena.
	Stora mängder mat har lagts in för infrysning samtidigt.	Vänta några timmar och kontrollera sedan temperaturen igen.
	Alltför varm mat har lagts in.	Låt mat svalna till rumstemperatur före infrysning.
	Temperaturen i rummet där produkten står är alltför hög för effektiv drift.	Försök att sänka temperaturen i rummet där produkten är placerad.
<b>Varningslampan för hög temperatur är tänd.</b>	Det är för varmt inuti frysen.	Se avsnittet "Larm vid för hög temperatur".
	Produkten har nyligen slagits på och temperaturen är fortfarande för hög.	Se avsnittet "Larm vid för hög temperatur".
<b>Det har bildats för mycket frost och is.</b>	Matvarorna är inte korrekt förpackade.	Förpacka matvarorna ordentligt.
	Locket stängs inte ordentligt eller sluter inte tätt.	Kontrollera att locket stängs ordentligt och att tätningarna är oskadda och rena.
	Temperaturen är felaktigt inställd.	Ställ in en högre temperatur.
	Vattentömningspluggen är inte korrekt placerad.	Placera vattentömningspluggen på rätt sätt.
<b>Det går inte att stänga locket helt.</b>	Det har bildats för mycket frost.	Avlägsna överflödigt frost.

Problem	Möjlig orsak	Åtgärd
	Lockets tätningar är smutsiga eller klibbiga.	Rengör lockets tätningar.
	Matförpackningar blockerar locket.	Arrangera förpackningarna på rätt sätt. Se dekalen i produkten.
<b>Locket är svårt att öppna.</b>	Lockets tätningar är smutsiga eller klibbiga.	Rengör lockets tätningar.
	Ventilen är blockerad.	Kontrollera ventilen.
<b>Belysningen fungerar inte.</b>	Lampan är trasig.	Se avsnittet "Byte av lampan".
<b>Det är för varmt inuti frysen.</b>	Temperaturen är felaktigt inställd.	Ställ in en lägre temperatur.
	Locket sluter inte tätt eller är inte stängt ordentligt.	Kontrollera att locket stänger ordentligt och att tätningarna är oskadade och rena.
	Produkten har inte kylts tillräckligt före infrysning.	Förkyl produkten tillräckligt länge.
	Stora mängder mat har lagts in för infrysning samtidigt.	Vänta några timmar och kontrollera sedan temperaturen igen. Lägg in mindre mängder mat för infrysning nästa gång.
	Alltför varm mat har lagts in.	Låt mat svalna till rumstemperatur före infrysning.
	Produkter som ska frysas in har placerats för nära varandra.	Placera produkterna så att kalluft kan cirkulera mellan dem.
	Locket har öppnats för ofta.	Försök att inte öppna locket för ofta.
	Locket har stått öppet för länge.	Låt inte locket stå öppet längre än nödvändigt.
<b>Det är för kallt inuti frysen.</b>	Temperaturen är felaktigt inställd.	Ställ in en högre temperatur.
<b>Produkten fungerar inte alls. Varken kylning eller belysning fungerar.</b>	Stickkontakten sitter inte ordentligt i eluttaget.	Sätt in stickkontakten ordentligt i eluttaget.
	Produkten får ingen ström.	Prova med att ansluta en annan elektrisk apparat till eluttaget.
	Produkten är inte påslagen.	Slå på produkten.
	Eluttaget är strömlöst (prova med att ansluta en annan apparat till eluttaget).	Tillkalla en elektriker.

## KUNDTJÄNST

Kontakta vår lokala serviceavdelning om fryssboxen fortfarande inte fungerar korrekt efter ovanstående kontroller.

För att erhålla snabb service är det viktigt att du uppger fryssboxens modellbeteckning och serienummer. Dessa uppgifter finner du på garantisedeln eller på typskylten som sitter på höger sida utanpå fryssboxen.

## BYTE AV LAMPAN

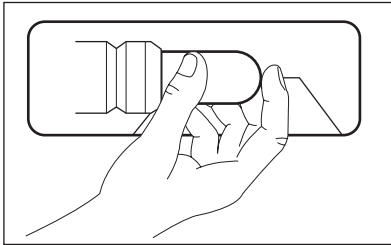

1. Koppla bort produkten från eluttaget.
2. Byt den använda lampan mot en ny lampa med samma effekt och som är avsedd för produkten. (max. effekt anges på lampskyddet)
3. Sätt i stickkontakten i eluttaget.
4. Öppna locket. Kontrollera att belysningen tänds.



### **VARNING**

Avlägsna inte lampglaset vid tidpunkten för byte  
Använd inte fryssboxen om lampglaset är skadat eller saknas.

QUELCONGELATEUR.COM

# INSTALLATION

## PLACERING



### WARNING

Om du kasserar en gammal produkt som har ett lås eller spärr i dörren måste du göra låsanordningen obrukbar för att förhindra att barn blir instängda i produkten.



När produkten har installerats skall stickkontakten vara åtkomlig.

Produkten kan installeras på en torr, välventilerad plats inomhus (garage eller källare), men för bästa funktion bör den installeras i ett utrymme som har samma omgivningstemperatur som överensstämmer med klimatklassen som är angiven på typskylten:

Klimatklass	Omgivningstemperatur
SN	+10 °C till + 32 °C
N	+16 °C till + 32 °C
ST	+16 °C till + 38 °C
T	+16 °C till + 43 °C

## ELEKTRISK ANSLUTNING

Kontrollera före anslutning till ett eluttag att nätspänningen och nätfrekvensen överensstämmer med de värden som anges på typskylten.

Produkten måste jordas. Nätkabelns stickkontakt är försedd med en kontakt för detta ändamål. Om nätspänningsmatningen inte är jordad, kontakta en kvalificerad elektriker för att ansluta produkten till en separat jord enligt gällande bestämmelser. Tillverkaren ansvarar inte för skador orsakade av att ovanstående säkerhetsåtgärder inte har följts.

Denna produkt uppfyller kraven enligt EG-direktiven för CE-märkning.

## VENTILATIONSKRAV

1. Placera frysboxen i horisontell position på en plan och stabil yta. Frysboxen måste stå stadigt på alla fyra fötterna.
2. Se till att det är minst 5 cm fritt utrymme bakom frysboxen.

3. Se till att det är minst 5 cm fritt utrymme på frysboxens sidor. Luftflödet bakom frysboxen måste vara tillräckligt.

# BULLER

Vissa ljud hörs under normal användning  
(kompressor, cirkulation av köldmedel).

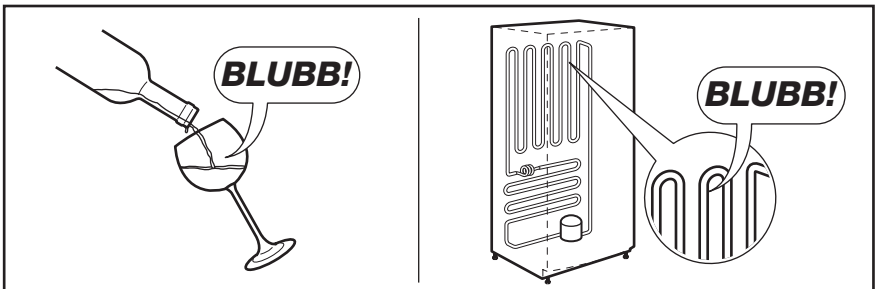
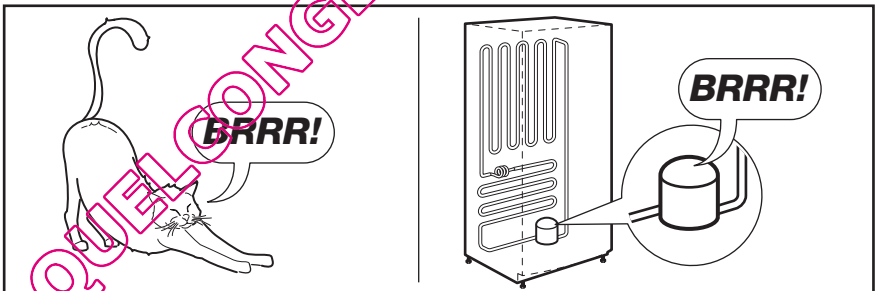
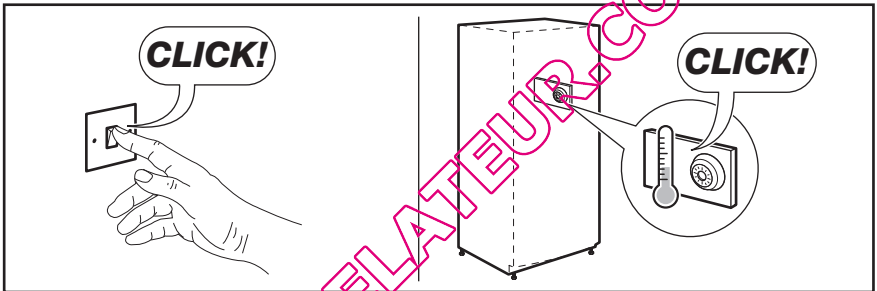
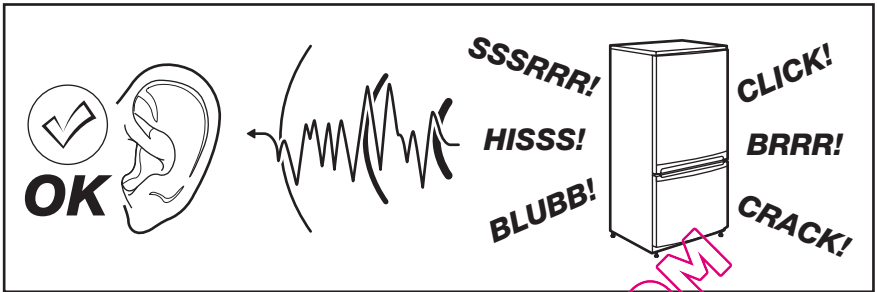

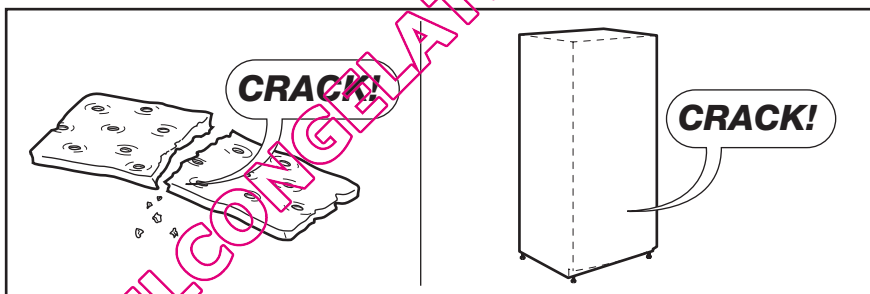
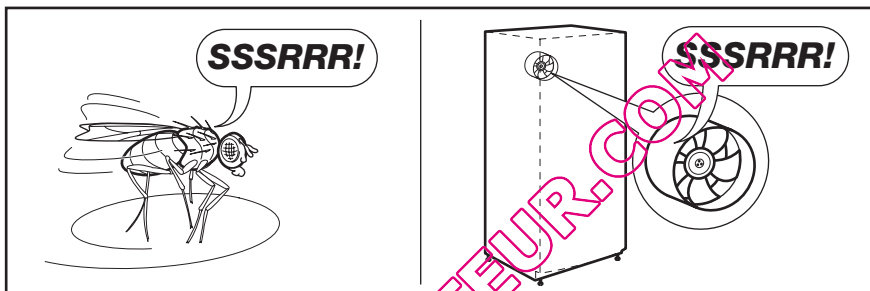
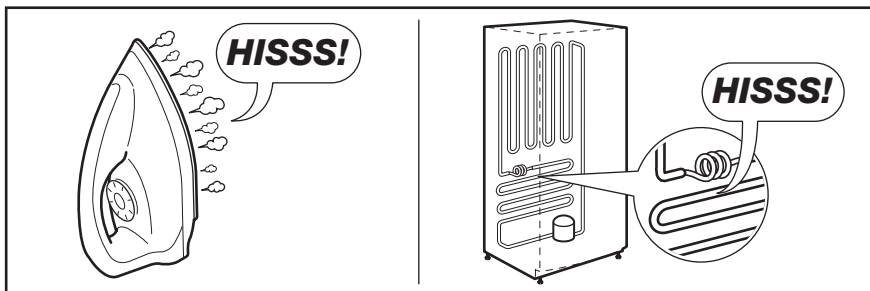

## TEKNISKA DATA

<b>Mått</b>	Höjd x Bredd x Djup (mm): 876 x 1061 x 665	Ytterligare teknisk information finner du på typskylten som sitter på höger sida utanpå produkten.
<b>Temperaturökningstid</b>	32 timmar	

## MILJÖSKYDD

Återvinn material med symbolen .

Återvinn förpackningen genom att placera den i lämpligt kärl.

Bidra till att skydda vår miljö och vår hälsa genom att återvinna avfall från elektriska

och elektroniska produkter. Släng inte produkter märkta med symbolen  med hushållsavfallet. Lämna in produkten på närmaste återvinningsstation eller kontakta kommunkontoret.



QUELCONGELATEUR.COM

QUELCONGELATEUR.COM

QUELCONGELATEUR.COM



QUELCONGELATEUR.COM