

*Thinking of you**

 **Electrolux**

ARTHUR MARTIN

notice d'utilisation

* *On pense à vous*

QUELCONGELATEUR.COM

Congélateur coffre

ACF23461W

Electrolux. Thinking of you.

Partagez notre imagination sur www.electrolux.com

Sommaire

Consignes de sécurité	2	En cas d'anomalie de fonctionnement	12
Bandeau de commande	5		
Première utilisation	8	Caractéristiques techniques	15
Utilisation quotidienne	8	Installation	15
Conseils utiles	10	En matière de sauvegarde de	
Entretien et nettoyage	11	l'environnement	16



Sous réserve de modifications



Consignes de sécurité

Pour votre sécurité et garantir une utilisation correcte de l'appareil, lisez attentivement cette notice, y compris les conseils et avertissements, avant d'installer et d'utiliser l'appareil pour la première fois. Pour éviter toute erreur ou accident, veillez à ce que toute personne qui utilise l'appareil connaisse bien son fonctionnement et ses fonctions de sécurité. Conservez cette notice avec l'appareil. Si l'appareil doit être vendu ou cédé à une autre personne, veillez à remettre cette notice au nouveau propriétaire, afin qu'il puisse se familiariser avec son fonctionnement et sa sécurité.

Pour la sécurité des personnes et des biens, conservez et respectez les consignes de sécurité figurant dans cette notice. Le fabricant décline toute responsabilité en cas de dommages dus au non-respect de ces instructions.

Lors de sa fabrication, cet appareil a été construit selon des normes, directives et/ou décrets pour une utilisation sur le territoire français.

Pour la sécurité des biens et des personnes ainsi que pour le respect de l'environnement, vous devez d'abord lire impérativement les préconisations suivantes avant toute utilisation de votre appareil.

! **Attention** Pour éviter tout risque de détérioration de l'appareil, transportez-le dans sa position d'utilisation muni de ses cales de transport (selon le modèle). Au déballage de celui-ci, et pour empêcher des risques d'asphyxie et

corporel, tenez les matériaux d'emballage hors de portée des enfants.



! **Attention** Pour éviter tout risque (mobilier, immobilier, corporel,...), l'installation, les raccordements (eau, gaz, électricité, évacuation selon modèle), la mise en service et la maintenance de votre appareil doivent être effectuées par un professionnel qualifié.



! **Attention** Votre appareil a été conçu pour être utilisé par des adultes. Il est destiné à un usage domestique normal. Ne l'utilisez pas à des fins commerciales ou industrielles ou pour d'autres buts que ceux pour lesquels il a été conçu. Vous éviterez ainsi des risques matériel et corporel.



! **Attention** Débranchez l'appareil avant toute opération de nettoyage manuel. N'utilisez que des produits du commerce non corrosifs ou non inflammables. Toute projection d'eau ou de vapeur est proscrite pour écarter le risque d'électrocution.



! **Attention** Si votre appareil est équipé d'un éclairage, débranchez l'appareil avant de procéder au changement de l'ampoule (ou du néon, etc.) pour éviter de s'électrocuter.

⚠ Attention Afin d'empêcher des risques d'explosion ou d'incendie, ne placez pas de produits inflammables ou d'éléments imbibés de produits inflammables à l'intérieur, à proximité ou sur l'appareil.

⚠ Attention Lors de la mise au rebut de votre appareil, et pour écarter tout risque corporel, mettez hors d'usage ce qui pourrait présenter un danger : coupez le câble d'alimentation au ras de l'appareil. Informez-vous auprès des services de votre commune des endroits autorisés pour la mise au rebut de l'appareil.

⚠ Attention Respectez la chaîne de froid dès l'acquisition d'un aliment jusqu'à sa consommation pour exclure le risque d'intoxication alimentaire.

Veillez maintenant lire attentivement cette notice pour une utilisation optimale de votre appareil.

Sécurité des enfants et des personnes vulnérables

- Cet appareil n'est pas destiné à être utilisé par des enfants ou des personnes dont les capacités physiques, sensorielles ou mentales, ou le manque d'expérience et de connaissance les empêchent d'utiliser l'appareil sans risque lorsqu'ils sont sans surveillance ou en l'absence d'instruction d'une personne responsable qui puisse leur assurer une utilisation de l'appareil sans danger. Empêchez les enfants de jouer avec l'appareil.
- Ne laissez pas les emballages à la portée des enfants. Risque d'asphyxie !
- Si l'appareil doit être mis au rebut, sortez la fiche de la prise électrique, coupez le cordon d'alimentation au ras de l'appareil et démontez la porte pour éviter les risques d'électrocution et que des enfants ne restent enfermés à l'intérieur.
- Si cet appareil muni de fermetures magnétiques est destiné à remplacer un appareil équipé d'une fermeture à ressort sur la porte ou le couvercle, veuillez faire en sorte que la fermeture à ressort devienne inutilisable avant d'éliminer le vieil appareil. Ceci afin d'éviter aux enfants de s'enfermer

dans l'appareil et de mettre ainsi leur vie en danger.

Sécurité générale

⚠ Attention Veillez à ce que les orifices de ventilation ne soient pas obstrués.

- Cet appareil est destiné uniquement à la conservation d'aliments et/ou de boissons dans le cadre d'un usage domestique normal, tel que celui décrit dans la présente notice.
 - N'utilisez pas de dispositifs mécaniques ou autres moyens artificiels pour accélérer le dégivrage de l'appareil.
 - N'utilisez pas d'autres appareils électriques (par exemple, sorbetières) à l'intérieur d'appareils réfrigérants sauf s'ils sont homologués pour cet usage par leur fabricant.
 - N'endommagez pas le circuit de refroidissement.
 - Le circuit de refroidissement de l'appareil contient de l'isobutane (R600a), un gaz naturel offrant un haut niveau de compatibilité avec l'environnement mais qui est néanmoins inflammable. Pendant le transport et l'installation de l'appareil, assurez-vous qu'aucune pièce du circuit de refroidissement n'est endommagée.
- Si tel est le cas :
- évitez les flammes vives et les sources d'ignition
 - aérez soigneusement la pièce où se trouve l'appareil

- Il est dangereux de modifier les caractéristiques de l'appareil ou l'appareil. Un cordon d'alimentation endommagé peut être la cause de courts-circuits, d'incendies et/ou de décharges électriques.

⚠ Avertissement Les composants électriques (cordon d'alimentation, prise, compresseur) doivent être remplacés par un technicien d'entretien agréé ou par un électricien spécialisé.

1. Le cordon d'alimentation ne doit pas être rallongé.
 2. Assurez-vous que la prise n'est pas écrasée ou endommagée par l'arrière de l'appareil. Une prise de courant endommagée peut s'échauffer et provoquer un incendie.
 3. Assurez-vous de pouvoir accéder à la prise secteur de l'appareil.
 4. Ne tirez pas sur le cordon d'alimentation.
 5. Si la fiche du cordon d'alimentation est desserrée, ne la branchez pas dans la prise murale. Risque d'électrocution ou d'incendie.
 6. N'utilisez pas l'appareil si le diffuseur de l'ampoule d'éclairage n'est pas présent ¹⁾ pour l'éclairage intérieur.
- Cet appareil est lourd. Faites attention lors de son déplacement.
 - Ne touchez pas les produits congelés sortant du congélateur avec les mains humides car ceci peut provoquer des abrasions ou des brûlures cutanées.
 - Évitez les expositions prolongées de l'appareil aux rayons solaires.

Utilisation quotidienne

- Ne posez pas d'éléments chauds sur les parties en plastique de l'appareil.
- Ne stockez pas de gaz ou de liquides inflammables dans l'appareil (risque d'explosion).
- Ne placez pas d'aliments directement contre la sortie d'air sur la paroi arrière de l'appareil. ²⁾
- Un produit décongelé ne doit jamais être recongelé.
- Conservez les aliments emballés conformément aux instructions de leur fabricant.

- Respectez scrupuleusement les conseils de conservation donnés par le fabricant de l'appareil. Consultez les instructions respectives.
- Ne mettez pas de bouteilles ni de boîtes de boissons gazeuses dans le compartiment congélateur, car la pression se formant à l'intérieur du contenant pourrait le faire éclater et endommager ainsi l'appareil.
- Ne consommez pas certains produits tels que les bâtonnets glacés dès leur sortie de l'appareil, car ils peuvent provoquer des brûlures.

Entretien et nettoyage

- Avant tout entretien, mettez l'appareil à l'arrêt et débranchez-le. Si vous n'avez pas accès à la prise, coupez le courant.
- N'utilisez pas d'objets métalliques pour nettoyer l'appareil.
- N'utilisez pas d'objet tranchant pour gratter la couche de givre. N'employez pour cela qu'une spatule en plastique.

Installation

Important Avant de procéder au branchement électrique, respectez scrupuleusement les instructions fournies dans le paragraphe correspondant.

- Déballez l'appareil et vérifiez qu'il n'est pas endommagé. Ne branchez pas l'appareil s'il est endommagé. Signalez immédiatement au revendeur de l'appareil les dommages constatés. Dans ce cas, gardez l'emballage.
- Avant de brancher votre appareil, laissez-le au moins 4 heures au repos afin de permettre à l'huile de refluer dans le compresseur.
- Veillez à ce que l'air circule librement autour de l'appareil pour éviter qu'il ne surchauffe. Pour assurer une ventilation suffisante, respectez les instructions d'installation.
- L'appareil ne doit pas être placé à proximité de radiateurs ou de cuisinières.
- Assurez-vous que la prise principale est accessible une fois l'appareil installé.

1) Si le diffuseur est prévu

2) Si l'appareil est sans givre

Maintenance

- Les branchements électriques nécessaires à l'entretien de l'appareil doivent être réalisés par un électricien qualifié ou une personne compétente.
- Cet appareil ne doit être entretenu et réparé que par un Service après-vente autorisé, exclusivement avec des pièces d'origine.



tiennent pas de gaz frigorigène susceptible de nuire à la couche d'ozone. L'appareil ne doit pas être mis au rebut avec les ordures ménagères et les déchets urbains. La mousse isolante contient des gaz inflammables : l'appareil doit être mis au rebut conformément aux règlements applicables (informez-vous auprès des services locaux compétents). Veillez à ne pas détériorer les circuits frigorifiques, notamment au dos, à proximité de l'évaporateur. Les matériaux utilisés dans cet appareil identifiés par le symbole ♻ sont recyclables.

Protection de l'environnement



Le circuit de refroidissement et les matériaux isolants de cet appareil ne con-

Bandeau de commande

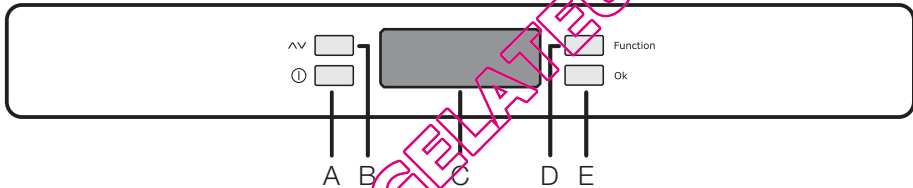

A - Touche Marche/Arrêt

B - Touche de réglage de la température

C - Affichage de la température et de la fonction

D - Touche Fonctions

E - Touche de confirmation

QUELCONGELATEUR.COM

Ecran d'affichage



Alarme de température

S'il est allumé, l'appareil est en fonctionnement et s'il clignote plus rapidement, la fonction Congélation Rapide est activée

Indicateur de température négatif

Voyant du thermostat

m S'il est allumé, la fonction Minuteur est activée

S'il est allumé, la fonction Sécurité Enfants est activée

S'il est allumé, la fonction Congélation Rapide est activée

S'il est allumé, la fonction Refroidissement des boissons est activée

S'il est allumé, la fonction Eco est activée

Mise en fonctionnement

Si, après avoir branché l'appareil, l'écran d'affichage ne s'allume pas, appuyez sur la touche (A) pour mettre l'appareil sous tension.

Dès que l'appareil est mis en service, il se trouve en condition d'alarme : l'afficheur de température clignote et un signal sonore retentit.

Appuyez sur la touche (E) : le signal sonore se désactive (reportez-vous également au paragraphe " Alarme de température "), le symbole clignote et l'affichage indique la température la plus élevée qui a été atteinte.

Pour une conservation correcte des aliments, sélectionnez la fonction Eco, qui permet de garantir les réglages de température suivants :

- 18°C dans le compartiment congélateur
- Avant d'introduire des aliments dans le congélateur, attendez que la température du compartiment soit de -18°C.
- Pour sélectionner une température différente, reportez-vous au paragraphe " Réglage de la température " .

Mise à l'arrêt

Pour mettre l'appareil à l'arrêt, appuyez sur la touche (A) pendant plus de 1 seconde. Le décompte de 3 à 1 apparaît sur l'écran d'affichage.

Avertissement Ne placez aucun objet sur le bandeau de commande pour éviter tout arrêt accidentel du congélateur.

Pour prolonger la durée de vie de votre appareil, évitez de mettre en fonctionnement et à l'arrêt l'appareil dans un délai de 10 minutes.

Réglage de la température

Votre appareil porte le sigle normalisé

, ce qui signifie qu'il convient pour la congélation des denrées fraîches, pour la conservation des aliments surgelés et congelés et la fabrication de glaçons. Vous pouvez régler la température entre -15°C et -24°C. Effectuez un premier réglage sur une position moyenne (-18°C), ce qui garantit une congélation et une conservation adéquate des aliments congelés.

Pour régler la température, appuyez sur la touche B.

Lorsque vous appuyez sur la touche (B), la température clignote sur l'écran d'affichage. Si vous appuyez de nouveau sur la touche B, vous pouvez la modifier.

Appuyez sur la touche E pour confirmer votre réglage. L'écran d'affichage indique alors à nouveau la température réelle à l'intérieur du compartiment.

La nouvelle température sélectionnée sera atteinte après 24 heures.

Après une longue période de non-utilisation de l'appareil, il n'est pas nécessaire de régler

de nouveau la température car elle reste mémorisée.

⚠ Avertissement Pendant la période de stabilisation de la première mise en service, la température affichée peut ne pas correspondre à la température sélectionnée. Pendant cette période, il se peut que la température affichée et la température programmée soient différentes.

Important Une différence entre la température affichée et la température sélectionnée est normale. En particulier :

- Lorsqu'un nouveau réglage a été récemment sélectionné
- Lorsque la porte a été laissée ouverte pendant longtemps
- Lorsque des aliments chauds ont été placés dans le compartiment

Une différence maximale de 5°C à l'intérieur du compartiment est tout à fait normale. Pendant le fonctionnement normal, l'écran d'affichage indique la température la plus chaude à l'intérieur du compartiment.

Menu Fonctions

Pour activer le menu Fonctions, appuyez sur la touche (D). Pour confirmer la fonction sélectionnée, appuyez sur la touche (E). Si la sélection de la fonction n'est pas confirmée dans les secondes qui suivent, l'affichage s'éteint et reprend son aspect initial. Les fonctions affichées sont les suivantes :

- ⚠ Alarme de température
- 🔒 Fonction Sécurité enfants
- 🌿 Fonction Mode Eco
- ^{SUPER} ❄ Fonction Congélation Rapide
- 🍷 Fonction Refroidissement des boissons

Alarme de température

Une augmentation de la température dans un compartiment (par exemple, en raison d'une coupure de courant) est indiquée par :

- le clignotement de la température
- le clignotement du symbole ⚠
- le déclenchement d'une alarme sonore

Au rétablissement des conditions normales :

- le signal sonore s'éteint

- la température continue de clignoter

Lorsque vous appuyez sur la touche (E) pour désactiver le signal sonore, l'écran d'affichage  indique pendant quelques secondes la température la plus élevée atteinte dans le compartiment.

Il retourne ensuite en condition de fonctionnement normal et indique la température du compartiment sélectionné.

Pendant la phase d'alarme, l'alarme sonore peut être désactivée en appuyant sur la touche (E).

Causes d'alarme potentielles :

- Une grande quantité de denrées fraîches a été rangée dans l'appareil.
- Le couvercle est resté ouvert pendant un long moment.
- Toute autre anomalie détectée. Reportez-vous au tableau, au chapitre "En cas d'anomalie de fonctionnement".

Fonction Sécurité enfants

Pour activer la fonction Sécurité enfants, appuyez sur la touche (D) (plusieurs fois, si nécessaire), jusqu'à ce que le symbole correspondant apparaisse .

Vous devez valider votre sélection en appuyant sur la touche (E) dans les secondes qui suivent. Un signal sonore retentit et le symbole reste allumé. Dans ce cas, aucune modification n'est possible en appuyant sur l'une des touches tant que la fonction est activée.

Il est possible de désactiver la fonction à tout moment en appuyant sur la touche (D) jusqu'à ce que le symbole correspondant clignote, puis sur la touche (E).

Fonction Mode Eco

Pour activer la fonction Mode Eco, appuyez sur la touche (D) (plusieurs fois, si nécessaire) jusqu'à ce que le symbole correspondant apparaisse  (ou en réglant la température sur -18°C).

Vous devez valider votre sélection en appuyant sur la touche (E) dans les secondes qui suivent. Un signal sonore retentit et le symbole reste allumé.

Dans ce cas, les températures sélectionnées sont automatiquement réglées (-18°C), assurant des conditions optimales de conservation.

Il est possible de désactiver la fonction à tout moment en modifiant la température sélectionnée à l'intérieur du compartiment.

Fonction Congélation Rapide

Le compartiment congélateur est idéal pour congeler des denrées fraîches et conserver des aliments surgelés ou congelés pendant une longue période.

La quantité maximale de denrées que vous pouvez congeler par 24 heures est indiquée sur la plaque signalétique.

Pour congeler des aliments frais, vous devez activer la fonction Congélation rapide. Appuyez sur la touche (D) (plusieurs fois, si nécessaire) jusqu'à ce que le symbole correspondant apparaisse .

Vous devez valider votre sélection en appuyant sur la touche (E) dans les secondes qui suivent. Un signal sonore retentit et une animation sous forme de petits traits apparaît sur l'écran d'affichage.

Placez les aliments à congeler dans le congélateur dès que la période de pré-refroidissement de 24 heures est écoulée.

Le temps de congélation est de 24 heures. Vous ne devez ajouter aucune autre denrée à congeler au cours de cette période.

Cette fonction s'arrête automatiquement au bout de 52 heures.

Il est possible de désactiver la fonction à tout moment en appuyant sur la touche (D) jusqu'à ce que le symbole correspondant clignote, puis sur la touche (E).





Fonction Refroidissement des boissons

Une alarme sonore retentit pour rappeler que des boissons ont été placées dans le compartiment congélateur. Pour activer la fonction, appuyez sur la touche (D) (plusieurs fois, si nécessaire), jusqu'à ce que le symbole correspondant apparaisse .

Vous devez valider votre sélection en appuyant sur la touche (E) dans les secondes qui suivent. Un signal sonore retentit et le symbole reste allumé.

Dans ce cas, une minuterie est réglée par défaut sur 30 minutes. Il vous est possible de sélectionner une durée différente (de 1 à 90 minutes) en appuyant sur la touche (B).

Dès que le temps réglé est écoulé, les indications suivantes s'affichent :

- sur l'afficheur de température , le symbole  clignote
- le symbole  clignote
- le symbole  clignote
- un signal sonore retentit jusqu'à ce que la touche (E) soit activée

À ce stade, n'oubliez pas de retirer les boissons qui sont à l'intérieur du compartiment congélateur.

Il est possible de désactiver la fonction à tout moment en appuyant sur la touche (D) jusqu'à ce que le symbole correspondant clignote, puis sur la touche (E).

Première utilisation

Nettoyage intérieur

Avant d'utiliser l'appareil pour la première fois, nettoyez l'intérieur et tous les accessoires internes avec de l'eau tiède savonneuse pour supprimer l'odeur caractéristique du "neuf" puis séchez soigneusement.

Important N'utilisez pas de produits abrasifs, poudre à récurer, éponge métallique pour ne pas abîmer la finition.

Utilisation quotidienne

Congélation d'aliments frais

Le compartiment congélateur est idéal pour congeler des denrées fraîches et conserver les aliments surgelés ou congelés pendant longtemps.

Pour congeler des aliments frais, activez la fonction Action Freeze au moins 24 heures

avant de placer les denrées à congeler dans le compartiment congélateur.

La quantité maximale de denrées que vous pouvez congeler par 24 heures est indiquée sur la **plaque signalétique** ³⁾

Le temps de congélation est de 24 heures : aucune autre denrée à congeler ne doit être ajoutée pendant cette période.

3) Consultez le paragraphe "Caractéristiques techniques"

Conservation des aliments congelés

À la mise en service ou après un arrêt prolongé, placez le thermostat sur la position Max pendant 2 heures environ, avant d'introduire les produits dans le compartiment.

Important En cas de dégivrage accidentel, dû par exemple à une panne de courant, si la panne doit se prolonger plus longtemps qu'il n'est indiqué à la rubrique "temps d'augmentation" dans la section Caractéristiques techniques, consommez les aliments décongelés le plus rapidement possible ou recongelez-les après les avoir cuits (une fois refroidis).

Guide de congélation



Les symboles indiquent différents types d'aliments congelés.

Les numéros indiquent les temps de conservation en mois correspondant aux différents types d'aliments congelés. La validité du

temps de stockage maximum ou minimum indiqué dépend de la qualité des aliments et de leur traitement avant la congélation.

Paniers de rangement

Accrochez les paniers en haut du congélateur (X) ou placez-les à l'intérieur (Y). Tournez et bloquez les poignées en fonction de ces deux positions, comme indiqué.

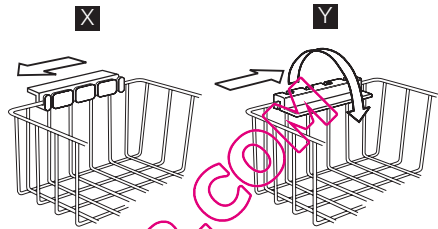

Les paniers s'emboîtent l'un dans l'autre. Les figures suivantes vous indiquent les différentes possibilités de chargement en fonction du type d'appareil.



Vous pouvez vous procurer des paniers supplémentaires en les commandant auprès de votre magasin vendeur. Vous trouverez la liste des magasins sur le site internet Electrolux.

Panier de congélation rapide

Ce panier est prévu pour la congélation rapide.

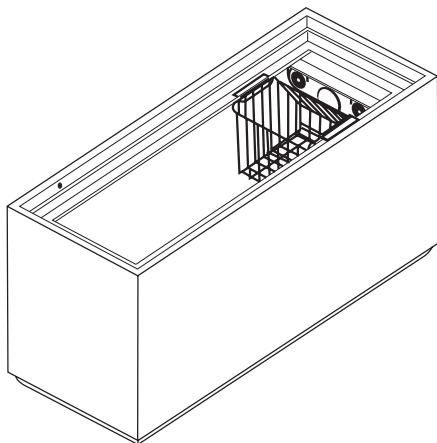

⚠ Attention Le panier spécial congélation protège le système NoFrost et permet la ventilation nécessaire au bon fonctionnement. Il doit toujours être positionné comme indiqué et ne jamais être retiré sauf pour le nettoyage.

Serrure

Le congélateur est équipé d'une serrure constituant une sécurité enfant. La serrure est conçue de manière à ce que vous puissiez tourner la clé et fermer le couvercle uniquement si vous avez préalablement inséré la clé dans la serrure.

Pour fermer le congélateur, procédez comme suit :

1. insérez délicatement la clé dans la serrure.
2. tournez la clé dans le sens des aiguilles d'une montre vers le symbole .

Pour ouvrir le congélateur, procédez comme suit :

1. insérez délicatement la clé dans la serrure.
2. tournez la clé dans le sens inverse des aiguilles d'une montre vers le symbole .

Conseils utiles

Conseils pour la congélation

Conseils pour la congélation :

- la quantité maximale de denrées que vous pouvez congeler par 24 heures est indiquée sur la plaque signalétique ;

Important Des clés de rechange sont disponibles auprès du Service après-vente de votre magasin vendeur.

⚠ Avertissement Veillez à garder la clé hors de la portée des enfants. Veillez à enlever la clé de la serrure lors de la mise au rebut de votre appareil.

Fabrication de glaçons

- Tenez le bac à glaçons verticalement et remplissez-le d'eau jusqu'au niveau de remplissage (F) indiqué sur la figure.
- Fermez le couvercle (G) et glissez-le dans son support situé dans le couvercle du congélateur.
- Le démoulage du bac à glaçons s'obtient par simple torsion ou en le passant sous l'eau froide pour en faciliter le démoulage.

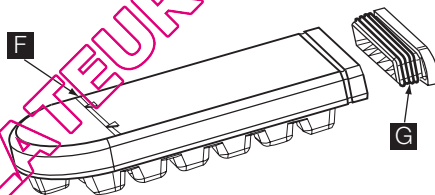

⚠ Avertissement Ne décollez jamais le bac à glaçons avec un couteau ou tout autre objet tranchant.

Ouverture et fermeture du couvercle

Le couvercle est équipé d'un joint d'étanchéité qui empêche l'humidité de pénétrer dans la cuve et de nuire à la production de froid. Le couvercle est alors difficile à ouvrir juste après que vous l'ayez refermé (création d'un vide d'air).

Attendez quelques minutes et le couvercle s'ouvrira sans difficulté. La valve d'évacuation d'air facilite l'ouverture du couvercle.

⚠ Avertissement Ne tirez jamais violemment sur la poignée.

- le temps de congélation est de 24 heures. Aucune autre denrée à congeler ne doit être ajoutée pendant cette période ;
- congelez seulement les denrées alimentaires fraîches, de qualité supérieure (une fois nettoyées) ;

- préparez la nourriture en petits paquets pour une congélation rapide et uniforme, adaptés à l'importance de la consommation ;
- enveloppez les aliments dans des feuilles d'aluminium ou de polyéthylène et assurez-vous que les emballages sont étanches ;
- ne laissez pas des aliments frais, non congelés, toucher des aliments déjà congelés pour éviter une remontée en température de ces derniers ;
- les aliments maigres se conservent mieux et plus longtemps que les aliments gras ; le sel réduit la durée de conservation des aliments ;
- la température très basse à laquelle se trouvent les bâtonnets glacés, s'ils sont consommés dès leur sortie du compartiment congélateur, peut provoquer des brûlures ;
- l'identification des emballages est importante : indiquez la date de congélation du

produit, et respectez la durée de conservation indiquée par le fabricant.

Conseils pour la conservation des produits surgelés et congelés du commerce

Pour une bonne conservation des produits surgelés et congelés, vous devez :

- vous assurer qu'ils ont bien été conservés au magasin ;
- prévoir un temps réduit au minimum pour leur transport du magasin d'alimentation à votre domicile ;
- éviter d'ouvrir trop souvent le couvercle du congélateur et ne le laisser ouvert que le temps nécessaire.
- une fois décongelés, les aliments se détériorent rapidement et ne peuvent pas être recongelés.
- respecter la durée de conservation indiquée par le fabricant.

Entretien et nettoyage

! **Attention** débrancher l'appareil avant toute opération d'entretien.

☝ Cet appareil contient des hydrocarbures dans son circuit réfrigérant : l'entretien et la recharge ne doivent donc être effectués que par du personnel autorisé.

Nettoyage périodique

1. Mettez l'appareil à l'arrêt.
2. Débranchez l'appareil du secteur.
3. Nettoyez régulièrement les parois de l'appareil et les accessoires avec de l'eau tiède et un détergent liquide inodore (produit utilisé pour la vaisselle par exemple). Lavez le joint du couvercle avec précaution sans omettre de nettoyer également sous le joint.
4. Retirez la plaque de fond.

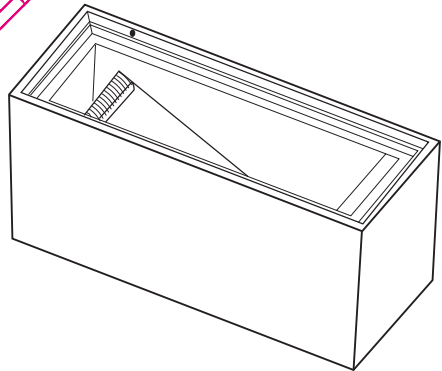

5. Rincez et séchez soigneusement les parois et les accessoires de l'appareil.
6. Remplacez la plaque de fond dans sa position originale.
7. Branchez l'appareil sur le secteur.
8. Mettez l'appareil en fonctionnement.

! **Attention** N'utilisez jamais de produits abrasifs ou caustiques, ni d'éponges avec grattoir ou d'objets métalliques pour procéder au nettoyage intérieur et extérieur de votre appareil. Vous risqueriez de l'endommager. Attention à ne pas endommager le système de réfrigération.

Important Il n'est pas nécessaire de nettoyer la zone du compresseur.

Dégivrage du congélateur

Le compartiment congélateur de ce modèle est "sans givre". Cela signifie qu'il n'y a aucune formation de givre pendant son fonctionnement, ni sur les parois internes si sur les aliments.

L'absence de givre est due à la circulation continue de l'air froid à l'intérieur du compartiment, sous l'impulsion d'un ventilateur à commande automatique.

De nombreux détergents pour la cuisine recommandés par les fabricants contiennent

des produits chimiques qui peuvent attaquer/endommager les pièces en plastique utilisées dans cet appareil. Il est par conséquent recommandé d'utiliser seulement de l'eau chaude additionnée d'un peu de savon liquide pour nettoyer la carrosserie de l'appareil.

En cas d'absence prolongée ou de non-utilisation

Prenez les précautions suivantes :

1. débranchez l'appareil
2. retirez tous les aliments
3. nettoyez l'appareil et tous les accessoires
4. maintenez le couvercle ouvert pendant toute la durée de non-utilisation pour éviter la formation d'odeurs.

Important Si, toutefois, vous n'avez pas la possibilité de débrancher et de vider l'appareil, faites vérifier régulièrement son bon fonctionnement pour éviter la détérioration des aliments en cas de panne de courant.

En cas d'anomalie de fonctionnement

Pendant le fonctionnement de l'appareil, des dysfonctionnements minimes mais gênants peuvent se produire, qui n'exigent cependant pas l'intervention d'un technicien. Le tableau suivant vous donne les informations vous permettant d'éviter les frais de réparation inutiles.

Important L'appareil produit certains bruits lorsqu'il fonctionne (compresseur et bruits de circulation). Cela est normal.

Important L'appareil fonctionne de façon discontinue. L'arrêt du compresseur ne signifie donc pas l'absence de courant électrique. C'est pourquoi vous ne devez jamais toucher les parties électriques de l'appareil avant de couper le courant.

Anomalie	Cause possible	Remède
L'appareil est bruyant	L'appareil n'est pas stable	Vérifiez la stabilité (les quatre pieds doivent être en contact avec le sol)
Le compresseur fonctionne en continu	La température n'est pas bien réglée.	Sélectionnez une température plus élevée
	Le couvercle a été ouvert trop souvent	Ne laissez pas le couvercle ouvert plus longtemps que nécessaire
	Le couvercle n'est pas correctement fermé	Vérifiez que le couvercle ferme correctement et que le joint est en bon état et propre
	Trop de produits frais ont été introduits dans l'appareil	Attendez quelques heures et vérifiez de nouveau la température
	Les aliments introduits dans l'appareil étaient trop chauds	Laissez refroidir les aliments à température ambiante avant de les ranger dans le congélateur

Anomalie	Cause possible	Remède
	La température ambiante du local où est installé l'appareil est trop élevée pour permettre un fonctionnement optimal	Veillez à respecter la température idéale (classe climatique) dans la pièce où est installé l'appareil
	La fonction Action Freeze a peut-être été activée	N'utilisez cette fonction qu'en cas de nécessité
Alarme sonore ou clignotement du voyant alarme	La température à l'intérieur du congélateur est trop élevée	Consultez le paragraphe "Alarme de Température", du chapitre "Bandeau de commande"
Il y a trop de givre et de glace	Les produits ne sont pas correctement emballés	Emballer les produits de façon plus adaptée
	Le couvercle n'est pas correctement fermé ou ne ferme pas de façon hermétique	Vérifiez que le couvercle ferme correctement et que le joint est en bon état et propre
Le couvercle ne ferme pas correctement		
	Le joint du couvercle n'est pas propre	Nettoyez le joint du couvercle
	Des aliments bloquent la fermeture du couvercle	Réportez-vous aux instructions qui figurent sur l'autocollant à l'intérieur de l'appareil pour le stockage des aliments dans l'appareil
Le couvercle est difficile à ouvrir	Le joint du couvercle n'est pas propre	Nettoyez le joint du couvercle
	La valve est bloquée	Vérifiez la valve
L'ampoule ne fonctionne pas	L'ampoule est défectueuse.	Consultez le paragraphe "Remplacement de l'ampoule"
La température à l'intérieur du congélateur est trop élevée	La température n'est pas bien réglée	Sélectionnez une température plus basse
	Le couvercle ne ferme pas hermétiquement ou n'est pas correctement fermé	Vérifiez que le couvercle ferme correctement et que le joint est en bon état et propre
	Le couvercle a été ouvert trop souvent	Évitez d'ouvrir trop souvent le couvercle
	Le couvercle est resté ouvert pendant un long moment	Ne laissez pas le couvercle ouvert plus longtemps que nécessaire
	Trop de produits frais ont été introduits dans l'appareil	Attendez quelques heures et vérifiez de nouveau la température. La prochaine fois, introduisez de plus petites quantités d'aliments à congeler en même temps.
	Les aliments introduits dans l'appareil étaient trop chauds	Laissez refroidir les aliments à température ambiante avant de les stocker.
	Les produits à congeler sont placés trop près les uns des autres	Placez les produits de façon à ce que l'air puisse circuler entre eux

Anomalie	Cause possible	Remède
La température à l'intérieur du congélateur est trop basse	La température n'est pas bien réglée	Sélectionnez une température plus élevée
	La fonction Action Freezea peut être été activée	N'utilisez cette fonction qu'en cas de nécessité
L'appareil ne fonctionne pas du tout.	L'appareil n'est pas correctement branché	Branchez correctement l'appareil
	L'appareil n'est pas alimenté électriquement	Vérifiez l'alimentation électrique en branchant un autre appareil électrique sur la prise
	Le dispositif de réglage de température n'est pas sur une position de fonctionnement	Mettez l'appareil en fonctionnement
	La prise n'est pas alimentée (essayez de brancher un autre appareil sur la prise)	Faites appel à un électricien qualifié

Si ces conseils n'apportent pas de solution à votre problème, veuillez consulter le Service Après-vente de votre magasin vendeur.

Remplacement de l'ampoule

Si l'ampoule nécessite d'être remplacée :

- Débranchez l'appareil
- Retirez le diffuseur de l'ampoule à l'aide d'un tournevis, comme indiqué
- Remplacez l'ampoule par un modèle identique de même puissance (la puissance maximale est indiquée sur le diffuseur)
- Remplacez le diffuseur en place et rebranchez l'appareil

⚠ Avertissement N'utilisez pas le congélateur si le cache de l'ampoule d'éclairage n'est pas installé ou est endommagé.

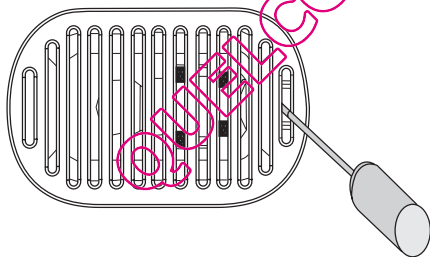

Caractéristiques techniques

Volume (brut)	litres	234	Hauteur	mm	876	Temps de montée en température	heures	49
Volume (net)	litres	230	Largeur	mm	1325	Consommation d'énergie	kWh/24 h	0,707
Puissance nominale	Watt	193	Profondeur	mm	665	Performance de congélation	kg/24 h	15
Tension	Volts	230	Poids	Kg	63	Classe climatique		SN-T

Les caractéristiques techniques détaillées figurent sur la plaque signalétique située sur le côté droit à l'extérieur de l'appareil.

Installation

Emplacement

⚠ Avertissement Lors de la mise au rebut de votre appareil, veillez à détruire le système de verrouillage et fermeture, ceci afin d'éviter aux enfants de s'enfermer dans le congélateur et de mettre ainsi leur vie en danger.

Important La prise de l'appareil doit être facilement accessible après son installation.

Pour le bon fonctionnement de l'appareil, il est impératif de respecter les températures ambiantes du local où doit être placé l'appareil, suivant la classe climatique (indiquée sur la plaque signalétique) pour lequel il est prévu. Au delà de ces températures, ses performances peuvent s'en trouver diminuées.

Classe climatique	Température ambiante
SN	+10°C à +32°C
N	+16°C à +32°C
ST	+16°C à +38°C
T	+16°C à +43°C

Branchement électrique

Votre appareil ne peut être branché qu'en 230 V monophasé. Vérifiez que le compteur électrique est peut supporter l'intensité absorbée par votre appareil compte tenu des autres appareils déjà branchés. Calibre des fusibles en ligne (un par phase) : 10 A à 230 V.

Important L'installation doit être réalisée conformément aux règles de l'art et normes en vigueur.

Utilisez un socle de prise de courant comportant une borne de mise à la terre, qui doit être obligatoirement raccordée conformément aux normes en vigueur ; cette prise de courant doit impérativement être accessible. Si le câble d'alimentation est endommagé, il doit être remplacé par un câble d'alimentation certifié. Cette opération ne peut être effectuée que par une personne habilitée, par votre vendeur ou par le fabricant. L'appareil ne doit pas être raccordé à l'aide d'un prolongateur, d'un raccordement multiple ou d'une prise multiple (risque d'incendie). Vérifiez que la prise de terre est conforme aux règlements en vigueur.

Notre responsabilité ne saurait être engagée en cas d'accidents ou d'incidents provoqués par une mise à la terre inexistante ou défectueuse.

Ventilation

1. Placez l'appareil parfaitement d'aplomb sur une surface plane et solide. L'appareil doit reposer sur ses quatre pieds.
2. Laissez un espace de 5 cm entre l'appareil et le mur arrière.
3. Laissez un espace de 5 cm entre l'appareil et les côtés.

La circulation d'air derrière l'appareil doit être suffisante.

En matière de sauvegarde de l'environnement

Le symbole  sur le produit ou son emballage indique que ce produit ne peut être traité comme déchet ménager. Il doit être remis au point de collecte dédié à cet effet (collecte et recyclage du matériel électrique et électronique). En procédant à la mise au rebut de l'appareil dans les règles de l'art, nous préservons

l'environnement et notre sécurité, s'assurant ainsi que les déchets seront traités dans des conditions optimum.

Pour obtenir plus de détails sur le recyclage de ce produit, veuillez prendre contact avec les services de votre commune ou le magasin où vous avez effectué l'achat.

QUELCONGELATEUR.COM

QUELCONGELATEUR.COM

QUELCONGELATEUR.COM

QUELCONGELATEUR.COM

www.electrolux.com

www.electrolux-arthurmartin.fr

QUELCONGELATEUR.COM