

FR GUIDE D'INSTALLATION ET D'UTILISATION  
EN INSTRUCTION FOR USE  
DE BEDIENUNGSANLEITUNG  
NL GEBRUIKSAANWIJZING  
DA INSTALLATIONS - OG BETJENINGSVEJLEDNING

**Brandt**

Congélateur  
Freezer  
Tiefkühlschrank  
Diepvrieskast  
Fryseskab

QUELCONGELATEUR.COM



FR 2

Chère Cliente, Cher Client,

EN 12

Vous venez d'acquérir un congélateur BRANDT et nous vous en remercions.

DE 22

Nous avons mis dans cet appareil toute notre passion, notre savoir-faire pour qu'il réponde au mieux à vos besoins. Innovant, performant, nous l'avons conçu pour qu'il soit aussi toujours facile à utiliser.

NL 26

Vous trouverez également dans la gamme des produits BRANDT, un vaste choix de fours à micro-ondes, de tables de cuisson, de hottes aspirantes, de cuisinières, de lave-vaisselle, de lave-linge, de sèche-linge et de réfrigérateurs que vous pourrez coordonner à votre nouveau congélateur BRANDT.

DA 30

Bien entendu, dans un souci permanent de satisfaire le mieux possible vos exigences vis à vis de nos produits, notre service consommateurs est à votre disposition et à votre écoute pour répondre à toutes vos questions ou suggestions (coordonnées à la fin de ce livret).

Et connectez-vous aussi sur notre site [www.brandt.com](http://www.brandt.com) où vous trouverez tous nos produits, ainsi que des informations utiles et complémentaires.

BRANDT

Dans le souci d'une amélioration constante de nos produits, nous nous réservons le droit d'apporter à leurs caractéristiques techniques, fonctionnelles ou esthétiques toutes modifications liées à leur évolution.



Important :

Avant de mettre votre appareil en marche, veuillez lire attentivement ce guide d'installation et d'utilisation afin de vous familiariser plus rapidement avec son fonctionnement.

[www.brandt.com](http://www.brandt.com)

QUELCONGELATEUR.COM

<b>1 Sécurité et environnement</b>	
• Consignes de sécurité.....	3
• Respect de l'environnement et économies d'énergie.....	3
<b>2 Description de votre appareil</b>	4
<b>3 Installation de votre appareil</b>	
• Installation de votre appareil.....	5
• Branchement électrique.....	5
<b>4 Utilisation de votre congélateur</b>	
• Réglage de la température de votre congélateur.....	6
• Mise en route .....	6
• Témoins lumineux .....	6
• Produits congelés / produits surgelés.....	6
• Préparation des aliments à congeler.....	6
• Conservation .....	7
• Congélation .....	7
• Rangement des aliments dans votre congélateur.....	7
• Guide de congélation des aliments.....	7
• Décongélation des aliments.....	8
• Dégivrage de votre congélateur.....	8
<b>5 Entretien courant de votre appareil</b>	
• Nettoyage de votre appareil.....	9
• Remplacement de l'ampoule.....	9
<b>6 Anomalies de fonctionnement</b>	10
<b>7 Service Après-vente</b>	11

Ce guide d'installation et d'utilisation de votre congélateur est valable pour plusieurs modèles. De légères différences de détails et d'équipements peuvent apparaître entre votre appareil et les descriptions présentées.

## CONSIGNES DE SÉCURITÉ

Cet appareil, destiné à un usage exclusivement domestique, a été conçu pour conserver et congeler des aliments. Respectez impérativement les consignes suivantes. Nous déclinons toute responsabilité et toute garantie en cas de non-respect de ces recommandations pouvant entraîner des dégâts matériels ou corporels.

Votre appareil doit être installé, fixé si nécessaire, et utilisé conformément aux instructions de ce guide d'installation et d'utilisation, ce afin de lui éviter tout dommage et d'éviter les dangers dus à son éventuelle instabilité ou à une mauvaise installation.

Si votre appareil est équipé de roulettes, rappelez-vous qu'elles servent uniquement à faciliter les petits mouvements. Ne le déplacez pas sur de longs trajets.

Procédez au premier nettoyage (voir chapitre " Installation de votre appareil " ) avant de brancher votre appareil au réseau électrique. Avant toute opération d'entretien, débranchez votre appareil. Ne tirez pas sur le cordon d'alimentation, mais saisissez directement la fiche.

Ne mettez jamais de bouteilles ou bocaux contenant des liquides au congélateur sauf s'ils ne sont remplis qu'au 2/3 de leur capacité, la congélation dilate les liquides et le récipient risquerait d'exploser.

Ne laissez pas les enfants jouer avec l'appareil, éloignez les animaux domestiques.

Les appareils usagés doivent immédiatement être rendus inutilisables. Débranchez et coupez le câble d'alimentation au ras de l'appareil. Rendez la fermeture de la porte inutilisable, ou mieux encore, démontez la porte afin d'éviter par exemple qu'un enfant ou un animal ne risque de rester enfermé à l'intérieur en jouant.

Si des incidents se produisent et que vous ne pouvez les résoudre grâce aux conseils que nous vous donnons (voir chapitre «Anomalies de fonctionnement»), faites appel exclusivement aux centres de service après-vente agréés ou bien à un professionnel qualifié.

N'utilisez aucun autre moyen que ceux que nous vous recommandons dans ce guide pour accélérer le dégivrage.

N'utilisez pas d'appareils électriques à l'intérieur des compartiments destinés à la conservation des aliments congelés, sauf recommandation contraire du fabricant.

Cet appareil n'est pas prévu pour être utilisé par des personnes (y compris les enfants) dont les capacités physiques, sensorielles ou mentales sont réduites, ou des personnes dénuées d'expérience ou de connaissance, sauf si elles ont pu bénéficier, par l'intermédiaire d'une personne responsable de leur sécurité, d'une surveillance ou d'instructions préalables concernant l'utilisation de l'appareil.



### Danger :

Le circuit de réfrigération de l'appareil renferme de l'isobutane réfrigérant, un gaz naturel peu polluant mais néanmoins inflammable. Pendant le transport et l'installation de l'appareil, assurez-vous qu'aucun des composants du circuit de réfrigération n'est endommagé. En cas de dommage, le laisser à l'écart des flammes et des sources d'inflammation et bien aérer la pièce où il se trouve.

Il convient de surveiller les enfants pour s'assurer qu'ils ne jouent pas avec l'appareil.

Cet appareil est destiné à entrer en contact avec des denrées alimentaires et est conforme au Décret Législatif 108 du 25-01-92 (Directive européenne 89/109CE).

## PROTECTION DE L' ENVIRONNEMENT

Les matériaux d'emballage de cet appareil sont recyclables. Participez à leur recyclage et contribuez ainsi à la protection de l'environnement en les déposant dans les conteneurs municipaux prévus à cet effet.



Votre appareil contient également de nombreux matériaux recyclables. Il est donc marqué de ce logo afin de vous indiquer que les appareils usagés ne doivent pas être mélangés avec d'autres déchets. Le recyclage des appareils qu'organise votre fabricant sera ainsi réalisé dans les meilleures conditions, conformément à la directive européenne 2002/96/CE sur les déchets d'équipements électriques et électroniques. Adressez vous à votre mairie ou à votre revendeur pour connaître les points de collecte des appareils usagés les plus proches de votre domicile.

Nous vous remercions pour votre collaboration à la protection de l'environnement.

## ÉCONOMIES D'ÉNERGIE

Pour limiter la consommation électrique de votre appareil: •Installez le dans un endroit approprié (voir chapitre «Installation de votre appareil»).

•Gardez les portes ouvertes le moins de temps possible. N'introduisez pas d'aliments encore chauds dans votre réfrigérateur ou congélateur, en particulier s'il s'agit de soupes ou de préparations qui libèrent une grande quantité de vapeur.

•Veillez au fonctionnement optimal de votre appareil en ne laissant pas s'accumuler trop de givre dans le congélateur (dégivrez-le quand l'épaisseur de givre dépasse 5-6 mm) et en nettoyant périodiquement le condenseur (voir chapitre «Entretien courant de votre appareil»).

•Contrôlez périodiquement les joints des portes et assurez-vous qu'elles ferment toujours de manière efficace. Si ce n'est pas le cas, adressez-vous à votre service après vente.

Les pièces d'emballage ainsi que celles composant l'ensemble de votre appareil utilisent des matériaux recyclables. Il convient d'en tenir compte lors de leur élimination. Renseignez-vous auprès de votre revendeur ou des services techniques de votre ville sur les possibilités de mise au rebut de manière adaptée et respectueuse de l'environnement.

En conformité avec les dispositions législatives les plus récentes en matière de protection et respect de l'environnement, votre appareil ne contient pas de C.F.C., mais un gaz réfrigérant appelé R600a. Le type exact de gaz réfrigérant utilisé dans votre appareil est d'ailleurs indiqué clairement sur la plaque signalétique qui se trouve à l'intérieur de la partie réfrigérateur de votre appareil, sur la paroi gauche en bas. Le R600a est un gaz non polluant qui ne nuit pas à la couche d'ozone et dont la contribution à l'effet de serre est quasiment nulle.

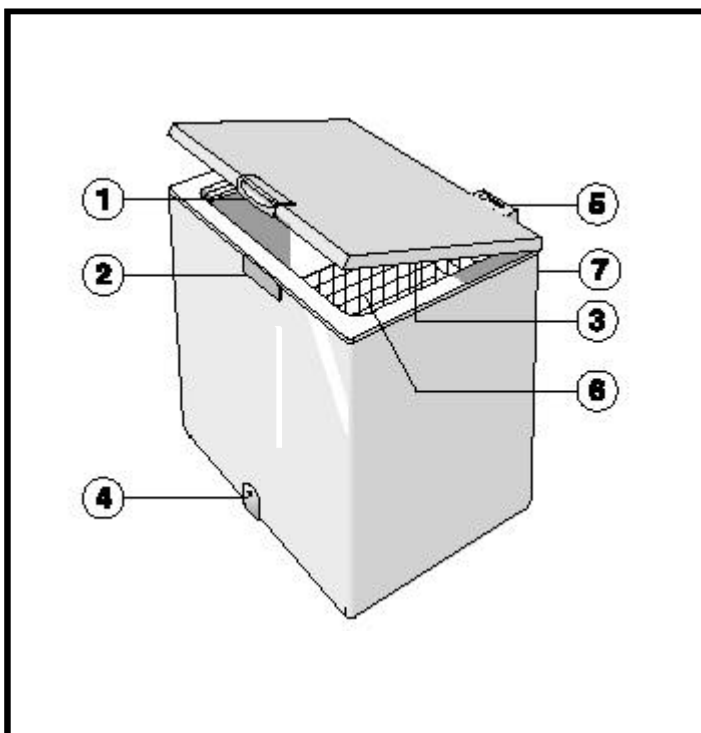

- 1 Poignée
- 2 Verrouillage de sécurité
- 3 Joint
- 4 Bouchon de la goulotte d'évacuation des eaux de dégivrage
- 5 Bande de commande
- 6 Panier (selon modèle)
- 7 Condenseur (situé à l'arrière du produit)

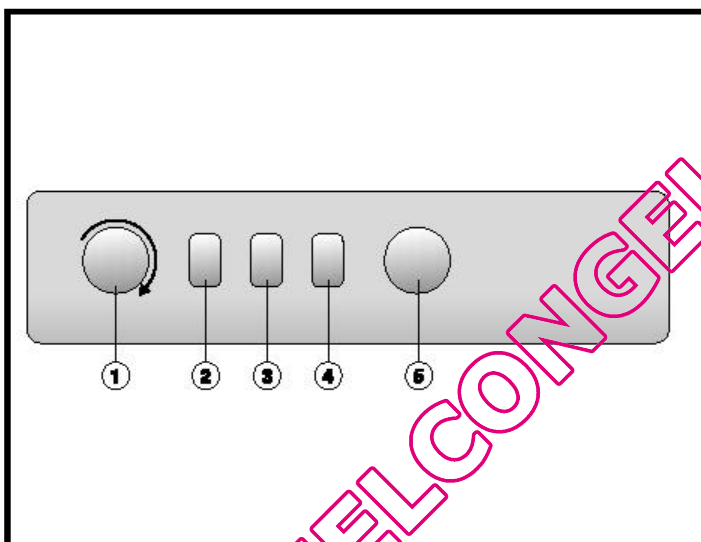

- 1 Thermostat de réglage de la température
- 2 Voyant rouge d'alarme de température  
Ce voyant s'allume pour indiquer que la température à l'intérieur de l'appareil n'est pas assez froide.
- 3 Voyant vert de mise sous tension (indique que l'appareil fonctionne)
- 4 Voyant orange de la super-congélation  
Ce voyant s'allume pour indiquer que la fonction congélation rapide est activée.
- 5 Touche de la super-congélation  
Active ou désactive la fonction de congélation rapide.

(\*) en fonction des modèles

Ce guide d'installation et d'utilisation de votre congélateur est valable pour plusieurs modèles. De légères différences de détails et d'équipements peuvent apparaître entre votre appareil et les descriptions présentées.

**Attention :**

Seule une installation correcte de votre appareil respectant les prescriptions qui vous sont données dans ce «guide d'installation et d'utilisation» vous permettra de conserver vos aliments dans de bonnes conditions, et avec une consommation d'énergie optimisée.

**INSTALLATION**

- Retirez les 4 entretoises installées entre la porte et l'appareil.
  - Réutilisez 2 des quatre entretoises, et placez les dans le logement des supports en plastique du condenseur à l'arrière de l'appareil. (voir schéma ci-dessous)
- Cette précaution permet de maintenir une distance correcte entre l'appareil et le mur.

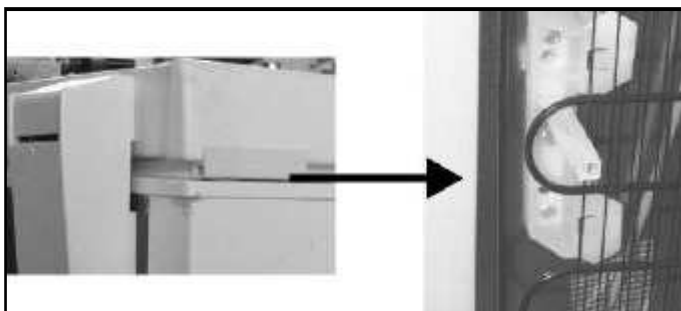

- Afin d'obtenir des performances élevées et éviter d'endommager la porte de l'appareil lorsque vous l'ouvrez, veillez à garantir une distance d'au moins 7 cm entre l'appareil et la paroi arrière et un espace de 7cm de chaque côté de celui-ci.
- Assurez-vous que le bouchon de la goulotte d'évacuation de l'eau de dégivrage (si disponible) est correctement mis en place (4).
- Placez l'appareil dans une pièce sèche et aérée.
- Évitez les balcons, les vérandas, les terrasses, la chaleur excessive l'été et le froid en hiver pourraient empêcher le bon fonctionnement de votre appareil, voire même l'endommager.
- Ne le placez pas près d'une source de chaleur comme un four ou un radiateur par exemple.
- Votre appareil a été conçu pour un fonctionnement optimal à une certaine température ambiante. On dit alors qu'il est conçu pour une "classe climatique" particulière. Cette classe climatique est indiquée en clair sur la plaque signalétique située à l'arrière de votre appareil. Au delà de ces températures, les performances de votre appareil peuvent se trouver diminuées.

Classe Climatique	Températures ambiantes
N	+16° à +32°C
ST	+18° à + 38° C
T	+18° à +43° C

**Conseils:**

Avant d'y mettre les aliments, nettoyez l'intérieur et l'extérieur de votre appareil avec du bicarbonate de soude dissout dans de l'eau (1 cuillère à soupe de bicarbonate pour 4 litres d'eau). N'utilisez pas d'alcool, de poudres abrasives ou de détergents qui pourraient abîmer les surfaces. (Voir chapitre « Nettoyage de votre appareil »)

Vérifiez que le thermostat est positionné sur "0".

**Attention :**

Laisser l'appareil dans la position d'installation finale pendant 2 heures au moins avant de le brancher de façon à ce que le réfrigérant se stabilise et à éviter d'éventuels dysfonctionnements.

**BRANCHEMENT ÉLECTRIQUE****Attention :**

Pour votre sécurité, il est impératif que vous vous conformiez aux indications données ci-dessous.

L'installation électrique doit être conforme à la Norme NF C 15-100, en particulier pour la prise de terre.

Ligne 3x2,5 mm 2 mono 230V raccordée à:

- un compteur mono 230V-50Hz
- un disjoncteur différentiel et un fusible (10 ou 16A suivant le modèle)

Nous ne pouvons pas être tenus pour responsables de tout incident causé par une mauvaise installation électrique.

**Conseils pour l'installation électrique de votre appareil:**

- Caractéristiques de la prise : 220-230V avec prise de terre.
- N'utilisez ni prolongateur, ni adaptateur, ni prise multiple.
- Ne supprimez jamais la mise à la terre.
- La prise de courant doit être facilement accessible mais hors de portée des enfants

En cas d'incertitude, adressez-vous à votre installateur.

L'installation électrique de l'appareil est dotée d'une mise à la terre. Pour votre sécurité, connectez l'appareil à une prise de courant dotée d'une mise à la terre efficace (conformément aux normes en vigueur sur la sécurité de l'installation électrique).

Votre appareil est conforme aux directives européennes CEE/73/23 (directive basse tension), CEE/89/ 336 (compatibilité électromagnétique) et CEE/96/57 (efficacité énergétique) et à leurs modifications.

**Attention :**

Avant toute opération d'entretien, débranchez la fiche d'alimentation électrique. Ne tirez pas sur le cordon d'alimentation, mais saisissez directement la fiche.



### MANIPULATION DU THERMOSTAT

Pour régler la température, placez le bouton du thermostat face à l'un des chiffres inscrits autour.

La position 1 correspond à la température la moins froide, plus le chiffre est élevé plus la température choisie est froide. Lorsque le thermostat est sur la position "0" votre congélateur est éteint. L'appareil est toujours sous tension.

Le réglage de la température doit être en fonction de :

- 1) la température ambiante de la pièce où l'appareil est installé
- 2) la quantité d'aliments contenus
- 3) la fréquence d'ouverture de l'appareil.

Si le congélateur n'est pas plein, nous vous recommandons de positionner le thermostat sur la position "Eco".

### MISE EN SERVICE

1. Branchez la prise de courant : les voyants vert (sous tension) et rouge (alarme) s'allument.
2. Réglez le thermostat en position médiane et laissez l'appareil fonctionner pendant quelques heures.
3. Activez l'interrupteur de Super Congélation. (le voyant jaune s'allume également).
4. Ne pas ouvrir l'appareil tant que le voyant rouge ne s'est pas éteint (6 heures environ) de façon à ce que le logement interne crée le froid nécessaire.
5. Après 24 heures, arrêtez l'interrupteur de Super congélation.

Après la mise en service, en cas de remontée anormale de la température à l'intérieur de votre congélateur durant la conservation, le voyant de l'alarme s'allumera.

### VOYANTS DE FONCTIONNEMENT

Les voyants lumineux ont les fonctions suivantes selon leur éclairage:

#### • Voyant Vert — Contrôle

L'appareil est branché à l'alimentation électrique et est en marche.

Le voyant vert doit toujours être allumé si l'appareil est branché à l'alimentation électrique il est allumé. La présence de cette condition est particulièrement importante car, en cas de chute de tension, le voyant rouge ou le voyant jaune perdent leur fonction et ne peuvent rien signaler.

#### • Voyant Rouge — Alarme

La température est trop élevée.

Il y a des circonstances pendant lesquelles l'allumage du voyant rouge est normal, à savoir:

- Première mise en service de l'appareil.
- Remise en marche après dégivrage.
- Introduction d'aliments frais.

Le voyant rouge s'éteint automatiquement lorsque la température à l'intérieur a atteint -18°C environ.

Activez l'interrupteur de super-congélation.

Si le voyant rouge reste quand même allumé après 12-24 heures, il est possible qu'il se soit produit une véritable panne.

• Voyant jaune — L'interrupteur de Super Congélation est activé et la fonction thermostat est annulée. Le compresseur exerce sa fonction de refroidissement jusqu'à ce que l'interrupteur de Super Congélation soit de nouveau arrêté.



#### Conseil:

La température interne de votre congélateur dépend étroitement de la température ambiante, de la fréquence d'ouverture des portes et de la quantité et de la température des aliments que vous aurez mis dans votre congélateur.

### PRODUITS CONGELÉS / PRODUITS SURGELÉS

Votre appareil domestique vous permet de congeler des aliments, il en abaisse la température rapidement à cœur et vous pouvez ainsi les conserver plus longtemps.

La surgélation est un processus industriel plus rapide et plus intense que la congélation domestique. Les produits que vous achetez dans le commerce sont des surgelés.

### PRÉPARATION DES ALIMENTS À CONGELER



#### Attention:

La congélation ne stérilise pas. Il est donc important que vous prépariez vos aliments à congeler en respectant quelques règles simples d'hygiène. Lavez-vous les mains avant de toucher les aliments, nettoyez les ustensiles de cuisine qui viennent de servir avant de les utiliser à nouveau.

Ne congélez que des aliments frais et de qualité.

Reportez-vous au tableau " Guide de congélation des aliments" pour savoir quels produits vous pouvez congeler et combien de temps vous pouvez les conserver.

Blanchissez les fruits et les légumes avant de congeler afin qu'ils conservent couleur, arôme, goût et vitamines, plongez-les quelques instants dans de l'eau bouillante. Répartissez les aliments que vous voulez congeler en petites portions individuelles correspondant à un repas. De petites portions sont rapidement congelées à cœur.

Emballez les aliments hermétiquement pour éviter qu'ils ne perdent leur saveur ou se dessèchent. Utilisez pour cela des sachets en plastique, des films polyéthylène, des feuilles d'aluminium ou des boîtes adaptées à la congélation. Si vous utilisez des sachets en plastique, comprimez-les pour en chasser l'air avant de les fermer hermétiquement.



#### Attention:

Ne mettez jamais de bouteilles ou bocaux contenant des liquides au congélateur sauf s'ils ne sont remplis qu'au 2/3 de leur capacité. La congélation dilate les liquides et le récipient risquerait d'exploser.

Notez sur chaque emballage :

- la date de congélation
- la date limite de consommation
- le type d'aliment contenu
- le nombre de portions contenues

Si vous achetez des produits surgelés, prenez-les en dernier lorsque vous faites vos courses. Vérifiez bien :

- que leur emballage n'est pas abîmé
- qu'ils ne sont pas recouverts d'une couche de givre (cela signifierait qu'ils ont été partiellement décongelés).

**CONSERVATION**

Lorsque la touche "Super Congélation" n'est pas activée, votre appareil fonctionne en conservateur. Vous ne devez introduire dans ce dernier que des denrées déjà congelées et emballées. Les durées de conservation sont essentiellement fonction de la nature des aliments.

**CONGÉLATION**

Le pouvoir de congélation est défini par la quantité maximale de produits que l'appareil peut refroidir en 24h, depuis la température ambiante jusqu'à -18°C. Cette quantité est indiquée sur la plaque signalétique placée à l'arrière de l'appareil. Au moins 24h avant d'introduire des denrées à congeler, activez la touche "Super Congélation" de votre appareil. Introduisez ensuite vos denrées fraîches et maintenez ce régime pendant 24h environ.

Vous pouvez ensuite soit procéder à une nouvelle congélation, soit remettre votre appareil en régime de conservation.

Placez de préférence vos aliments à congeler en contact avec le fond et les parois, ceci afin d'assurer une congélation plus rapide des produits. Evitez de placer des produits frais au contact de ceux déjà congelés.

**⚠ Attention :**

Lors de l'introduction des produits, le témoin d'alarme peut s'allumer quelques instants, sans que cela présente d'inconvénient pour l'appareil ou les produits.

**RANGEMENT DES ALIMENTS**

Ne mettez pas les aliments frais à côté de ceux qui sont déjà congelés afin d'éviter de provoquer une augmentation de la température de ces derniers.

**GUIDE DE CONGÉLATION DES ALIMENTS**Viande Fraîche

Produit	Validité
Agneau	8 mois
Porc Rôti	5 mois
Porcs Côtes	4 mois
Bœuf bouilli	10 mois
Bœuf biftecks	8 mois
Veau biftecks	10 mois
Viande Hâchée	4 mois
Abats	3mois
Saucisses	2 mois

Animaux de basse-cour

Préparez les plumés, écorchés, étripés, éventuellement en morceaux, lavés et essuyés

Produit	Validité
Canard	4 mois
Lapin	6 mois
Poule pour bouillon	7 mois
Oie	4 mois
Poulet	10 mois
Dinde	6 mois
Abats	3 mois

Gibiers

Produit	Validité
Canard sauvage, Faisan	8 mois
Lièvre	6 mois
Perdrix, Caille	8 mois

Poissons

Ecaillez, videz, ôtez la tête. Lavez et essuyez

Produit	Validité
Carpe	2 mois
Brochet	
Turbot	
Saumon	
Maquereau	
Tanche	
Truite	3 mois
Daurade	
Sole	

Aliments cuisinés

Produit	Validité
Sauce au jus de viande	3 mois
Sauce tomate	
Minestrone aux légumes	2 mois
Lasagnes	4 mois
Rôtis	2 mois
Rouelle de veau	1 mois
Viande en Sauce	3 mois
Civets de gibiers	2mois
Poisson cuit à l'eau ou au four	2 mois
Poivrons, courgettes, aubergines farcies	2 mois
Champignons sautés, ratatouille	2 mois
Epinards cuits à l'eau	2 mois
Pizza	6mois



## GUIDE DE CONGÉLATION

Légumes

Nous vous conseillons de blanchir les légumes à la vapeur.

Produit	Validité
Asperges	12 mois
Chou-fleur	6 mois
Artichauts	12 mois
Haricots	
Haricots verts	
Champignons	
Aubergines	
Poivrons	
Petits pois / tomates	8 mois
Persil/ Basilic	
Epinards	12 mois

Fruits

Les fruits devront être recouverts de sucre ou de sirop, suivant les cas. La quantité de sucre à utiliser pour la conservation est d'environ 250 gr. pour 1 kilo de fruits. Les sirops sont utilisés dans des pourcentages variables; on les prépare en faisant bouillir de l'eau sucrée. Les différentes concentrations sont les suivantes: •solution à 30%, sucre 450 gr. par litre d'eau; •solution à 40%, sucre 650 gr. par litre d'eau; •solution à 50%, sucre 800 gr. par litre d'eau; Pour que la couleur des fruits ne soit pas altérée, mettez-les dans du jus de citron avant de les recouvrir de sucre, ou bien versez du jus de citron dans le sirop. Les récipients de fruits à congeler devront rester une heure au réfrigérateur avant d'être introduits dans le congélateur. Les fruits devront être entièrement recouverts de sirop.

Produit	Validité
Abricots	8 mois
Ananas	10 mois
Oranges	
Cerises	12 mois
Fraises	
Melon	8 mois
Pêches	
Pamplemousse	12 mois
Jus d'agrumes	10 mois
Prunes	12 mois
Raisin	10 mois
Myrtilles, mûres, cassis, framboises, groseilles	

Pain

On peut le conserver 2 mois. Décongelez au four à 50 °C, en l'allumant après y avoir mis le pain.

Beurre et fromage

Congelez le beurre et le fromage en les divisant par morceaux pour une consommation hebdomadaire. Le beurre et les fromages durs (ex. parmesan) se conservent 8 mois, les autres fromages 4 mois. On doit les décongeler dans le réfrigérateur en veillant à la condensation qui se formera sur ces produits.

## DÉCONGÉLATION DES ALIMENTS

Vous pouvez décongeler des aliments de cinq façons différentes:

- en les mettant plusieurs heures dans la partie réfrigérateur de votre appareil
- en les laissant décongeler doucement à température ambiante
- au four traditionnel à température très douce (40/50°C)
- au four à micro-ondes
- en les cuisant directement

La décongélation dans le réfrigérateur est la méthode la plus lente mais la plus sûre.



Attention:

Ne re-congelez jamais des aliments qui ont été décongelés, même partiellement, sans les avoir cuisinés au préalable. Nous vous déconseillons de porter directement à la bouche des produits à peine sortis du congélateur (glaces, glaces..., ils sont alors à une température très basse et vous risqueriez des brûlures de froid.

Évitez de toucher des aliments congelés ou surgelés avec des mains mouillées, elles risqueraient de rester collées. Nous vous conseillons de ne décongeler vos aliments que pour une utilisation immédiate.

## DÉGIVRAGE DU CONGÉLATEUR

Le système de dégivrage du congélateur est manuel. Vous pouvez de temps en temps éliminer la couche de glace qui s'est formée à l'aide d'une raclette ou de tout autre instrument en plastique.



Attention:

Ne jamais utiliser d'instrument métallique ou d'appareil électrique pour dégivrer votre appareil.

Ne jamais utiliser d'appareils électriques tels que sèche-cheveux, thermoventilateurs ou dispositifs auxiliaires à flamme vive pour dégivrer l'appareil.

Afin de permettre au congélateur de fonctionner correctement, il est nécessaire de procéder au dégivrage au moins 1 fois par an ou lorsque la couche de glace est supérieure à 5-6 mm :

1. Choisissez une période où votre congélateur n'est pas trop chargé.
2. Activez la touche "Super Congélation" 24h à l'avance afin que les denrées congelées soient à la plus basse température possible.
3. Sortez les denrées, enveloppez les soigneusement et placez les dans le réfrigérateur ou dans un endroit très frais.
4. Débranchez le congélateur. Placez un récipient adapté sous l'appareil. Certains modèles sont équipés d'un plateau de dégivrage.
5. Décollez le givre avec une raclette en bois ou en matière plastique.
6. Enlevez le bouchon de vidange et positionnez le comme indiqué sur le schéma ci-contre.
7. Lavez à l'eau tiède légèrement savonneuse. N'utilisez JAMAIS de poudre abrasive, d'éponge abrasive ou de produits agressifs (alcool, diluants...).
8. Rincez à l'eau claire, séchez soigneusement et laissez le couvercle entrouvert quelques minutes.
9. Après avoir replacé le bouchon ainsi que le plateau, rebranchez l'appareil et activez la "Super congélation". Remplacez vos denrées dans le congélateur.
9. Le dégivrage doit être effectué le plus rapidement possible afin d'éviter un réchauffement important des aliments déjà congelés, ce qui pourrait diminuer leur durée de conservation.

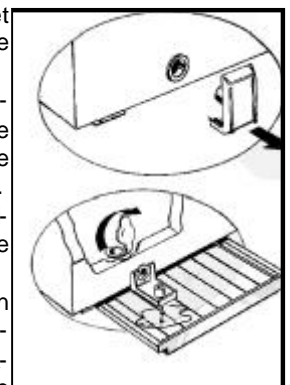

## NETTOYAGE ET ENTRETIEN

**⚠ Attention:**  
Avant toute opération d'entretien, débranchez votre appareil. Ne tirez pas sur le cordon d'alimentation, mais saisissez directement la fiche.

Nous vous conseillons, pour une meilleure hygiène et une conservation des aliments en toute sécurité, de nettoyer et désinfecter régulièrement votre appareil.

Retirez de votre appareil tous les produits qu'il contient. Placez les dans des sacs isothermes ou emballez-les dans du papier journal et mettez-les dans un lieu frais.

Nettoyez l'intérieur et l'extérieur de votre appareil avec du bicarbonate de soude dissout dans de l'eau (1 cuillère à soupe pour 4 litres d'eau). N'utilisez pas d'alcool, de poudres abrasives ou de détergents qui pourraient abîmer les surfaces.

Rincez à l'eau, essuyez avec un chiffon.

**⚠ Attention:**  
N'utilisez pas de nettoyeur à jet vapeur haute pression. La vapeur brûlante pourrait endommager les surfaces et les circuits électriques. Vous seriez exposés à un risque d'électrocution.

N'oubliez pas, de temps à autre, de nettoyer le condenseur qui se trouve à l'arrière de l'appareil. Utilisez pour cela un pinceau sec ou, encore mieux, votre aspirateur.



L'expertise des professionnels  
au service des particuliers

Pour préserver votre appareil, nous vous recommandons d'utiliser les produits d'entretien Clearit.

Clearit vous propose des produits professionnels et des solutions adaptées pour l'entretien quotidien de vos appareils électroménagers et de vos cuisines.

Vous les trouverez en vente chez votre revendeur habituel, ainsi que toute une ligne de produits accessoires et consommables.

## ECLAIRAGE INTERNE

Un interrupteur est incorporé dans les appareils avec éclairage intérieur. A l'ouverture de la porte, l'éclairage s'allume automatiquement et s'éteint à la fermeture.

L'ampoule à incandescence est protégée par un couvercle transparent.

## REPLACEMENT DE L'AMPOULE

**⚠ Attention:**  
Débranchez votre réfrigérateur avant de procéder au changement de l'ampoule. Utilisez exclusivement des ampoules de rechange de 15 W maximum.

1. Débranchez l'appareil ou éteignez l'interrupteur principal de l'installation domestique.
2. Enlevez le couvercle de protection de l'ampoule en suivant les indications de la figure ci-dessous et en respectant l'ordre indiqué.
3. Remplacez l'ampoule par une nouvelle ampoule d'une puissance maximale de 15 W.
4. Remplacez le capot de la lampe.

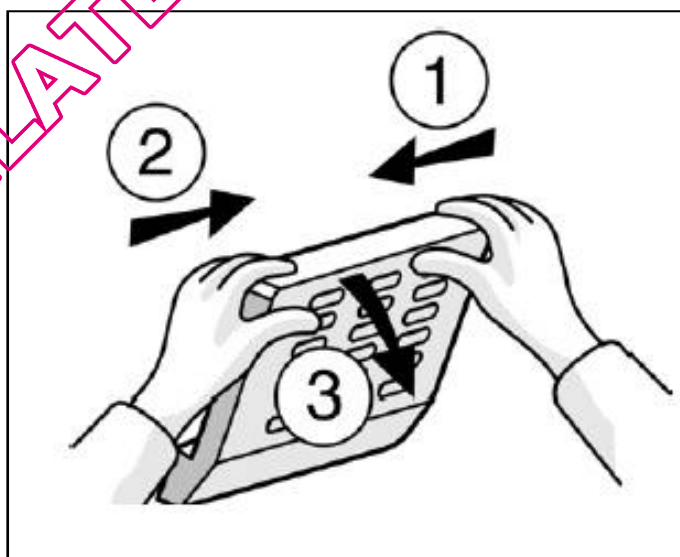

**CET APPAREIL RESPECTE LES DIRECTIVES CEE  
73/23, 93/68, 89/336, 96/57, 92/31, 94/62**

## PROBLÈMES DE FONCTIONNEMENT

Il existe des bruits qui sont tout à fait normaux dans un réfrigérateur :

- Le gaz réfrigérant peut produire un bouillonnement en circulant dans les circuits
- Le compresseur peut produire des ronronnements qui peuvent s'accroître au démarrage
- Le "crac" produit par les dilatations et les contractions des matériaux utilisés

PROBLÈME	SOLUTION
L'appareil ne fonctionne pas (le voyant vert est éteint)	- Vérifiez que la fiche est bien connectée, que le fusible n'a pas fondu ou que le disjoncteur n'a pas sauté. - Vérifiez que le cordon d'alimentation n'est pas endommagé
L'appareil fonctionne mais le voyant vert est éteint	- Le voyant vert est défectueux. Faites appel au service Après-vente pour effectuer le remplacement.
Le congélateur vibre ou fait du bruit	- Vérifiez qu'il est bien à niveau. Réglez les pieds. - Vérifiez qu'il ne touche pas le mur. - Avez-vous bien retiré l'emballage de la base du congélateur?
Le compresseur fonctionne en permanence	- Y a-t-il des aliments chauds dans le congélateur? - La porte du congélateur est-elle restée longtemps ouverte? - L'appareil est-il installé dans une pièce trop chaude ou proche d'une source de chaleur? - Le thermostat est-il réglé sur la bonne position? - Avez-vous appuyé par inadvertance sur la touche Super-congélation?
Le congélateur refroidit trop/pas assez	- Vérifiez la position du thermostat et réglez-le sur une température plus adéquate. - Vérifiez que la porte n'est pas restée ouverte
Formation excessive de givre sur les bords supérieurs	- Les bouchons d'évacuation de l'eau de dégivrage sont-ils placés correctement? - La porte du congélateur est-elle fermée correctement? - Le joint de la porte du congélateur est-il endommagé ou déformé? (Voir le chapitre "Installation") - Avez-vous retiré les 4 entretoises? (Voir le chapitre "Installation")
L'ampoule du réfrigérateur ne s'allume pas	- Vérifiez l'ampoule et changez-la le cas échéant. Si le problème persiste, vérifiez que votre appareil soit bien branché
La couche de givre n'est pas uniforme	- Ce phénomène est tout à fait normal
Le compresseur ne redémarre pas après un changement de température	- Cela est normal, le compresseur redémarre après un certain temps.

 Attention:

Le fabricant décline toute responsabilité en cas d'éventuels dommages dérivant, directement ou indirectement, de personnes, d'objets ou d'animaux domestiques suite à l'inobservation de toutes les consignes données dans le mode d'emploi.

## SERVICE D'ASSISTANCE TECHNIQUE

Si vous avez déjà réalisé les vérifications indiquées et que votre problème persiste, **NE RÉALISEZ AUCUNE RÉPARATION VOUS-MÊME.** Mettez-vous en contact avec le Service d'Assistance Technique le plus proche.

Les éventuelles interventions sur votre appareil doivent être effectuées par un professionnel qualifié dépositaire de la marque.

Lors de votre appel, mentionnez la référence complète de votre appareil (modèle, type, numéro de série) : ces renseignements figurent sur votre certificat de garantie et sur la plaque signalétique.

## • INTERVENTIONS

Les éventuelles interventions sur votre appareil doivent être effectuées par un professionnel qualifié dépositaire de la marque. Lors de votre appel, mentionnez la référence complète de votre appareil (modèle, type, numéro de série). Ces renseignements figurent sur la plaque signalétique.

## • PIÈCES D'ORIGINE



Lors d'une intervention d'entretien, demandez l'utilisation exclusive de pièces détachées certifiées d'origine.

## • RELATIONS CONSOMMATEURS

• Pour en savoir plus sur tous les produits de la marque : informations, conseils, les points de vente, les spécialistes après-vente.

• Pour communiquer : nous sommes à l'écoute de toutes vos remarques, suggestions, propositions auxquelles nous vous répondrons personnellement.

> Vous pouvez nous écrire :

Service Consommateurs BRANDT  
BP 9526  
95069 CERGY PONTOISE CEDEX

> ou nous téléphoner au :

**0892 02 88 01**

0,34€/min à partir d'un poste fixe

QUELCONGELATEUR.COM

Dear Customer,

You have just acquired a **freezer BRANDT** and we would like to thank you.

We have invested all our dedication and know-how in this appliance so that it would best meet your needs. With innovation and performance, we designed it to be always easy to use.

In the **BRANDT** product range, you will also find a wide choice of ovens, microwaves, cooking hobs, ventilation hoods, cookers, dishwashers, washing machines, driers, and fridges, that you can coordinate with your new **BRANDT freezer**.

Visit our website [www.brandt.com](http://www.brandt.com) where you will find all of our products, as well as useful and complementary information.

**BRANDT**

*As part of our commitment to constantly improving our products, we reserve the right to make changes to them based on technical advances to their technical and functional features and appearance.*

**⚠ Warning:**

***Before installing and using your appliance, please carefully read this Guide to Installation and Use, which will allow you to quickly familiarise yourself with its operation.***

[www.brandt.com](http://www.brandt.com)

QUELCONGELATEUR.COM



<b>1 Safety Instructions</b>	
• Environmental Protection and saving Energy.....	14
<b>2 Product description</b>	15
<b>3 Installing your appliance</b>	
• Installing your appliance.....	16
• Electrical connection.....	16
<b>4 Using the freezer</b>	
• Setting your freezer's temperature.....	17
• Switching on the appliance .....	17
• Operation indicator lights.....	17
• Frozen and deep-frozen food.....	17
• Preparing food for freezing.....	17
• Conservation.....	18
• Freezing.....	18
• Arranging food in your freezer.....	18
• Food freezing guide.....	18
• Defrosting food.....	19
• Freezer defrosting.....	19
<b>5 Ongoing maintenance</b>	
• Cleaning your appliance.....	20
• Inside light .....	20
• Changing the light bulb.....	20
<b>6 Operating problems</b>	21
<b>7 After sales service</b>	21

*This guide to installing and using your freezer is applicable to several models.  
There may be slight differences between your appliance's details and features and those described here.*

## SAFETY INSTRUCTIONS

This appliance is intended for domestic use only. It has been designed for preserving and freezing food. **The following instructions are for your own safety and should be observed without fail. We can neither be held responsible, nor uphold the guarantee in case of failure to observe these recommendations, which may lead to material damage or physical injury.**

Your appliance must be installed, fixed if necessary and used in compliance with the instructions in this operating and installation instructions manual in order to avoid any damage and /or danger due to any lack of stability or faulty installation.

If your appliance is fitted with wheels, please remember that they are only designed to assist in small movements. Do not use them for longer journeys.

Carry out an initial cleaning operation (see the section on Installing your appliance) before connecting your appliance to the electrical supply. Disconnect your appliance prior to performing any maintenance operation. Grasp the plug directly, instead of pulling on the power cable.

Do not place bottles or jars containing liquids in the freezer unless they are only two-thirds full, freezing causes liquids to expand, which can cause the container to explode.

Do not let children play with the appliance and keep your pets well away from it.

Worn out appliances must be rendered unusable. Unplug and cut the electric cable flush with the appliance. Render the door catch unusable or, better still, remove the door, so as to ensure that no child or animal risks being shut inside whilst playing.

If a problem arises that you are unable to resolve using the advice given (see the Ongoing maintenance section), please contact an official after-sales service or a qualified professional.

Do not use any other method than those we recommend in this manual for speeding up defrosting.

Do not use electrical equipment inside compartments designed for preserving frozen food unless the manufacturer recommends otherwise.

This appliance is not intended for use by persons (including children) with reduced physical, sensory or mental capabilities, or lack of experience and knowledge, unless they have been given supervision or instruction concerning use of the appliance by a person responsible for their safety.

Children should be supervised to ensure that they do not play with the appliance.

This appliance is intended to come into contact with foodstuffs and conforms to D.L. 108 of 25.01.1992 (European Directive 8911091EEC).



### **Danger:**

**Your appliance's refrigeration circuit is filled with isobutane refrigerant (R600a), a natural, non-polluting gas that is, however, inflammable. Ensure that none of the components in your appliance's refrigeration circuit have been damaged during transport or installation. If you detect any damage, keep your appliance away from flames or any type of source of heat or combustion and ventilate its location.**

## ENVIRONMENTAL PROTECTION

This appliance's packaging material is recyclable. Help recycle it and protect the environment by dropping it off in municipal receptacles provided for this purpose.



Your appliance also contains a great amount of recyclable material. It is marked with this label to indicate the used appliances that should not be mixed with other waste. This way, the appliance recycling organised by your manufacturer will be done under the best possible conditions, in compliance with European Directive 2002/96/EC on Waste Electrical and Electronic Equipment. Contact your town hall or your retailer for the used appliance collection points closest to your home.

We thank you doing your part to protect the environment.

## SAVING ENERGY

To reduce your appliance's electrical consumption:

- Install it in a suitable place (see "Installation of your appliance" section).
- Leave the door open as little as possible. Do not place food that is still hot in your refrigerator or freezer, particularly in the case of soups or dishes that release a lot of steam.
- Ensure that your appliance operates optimally by not allowing too much frost to build up in the freezer (defrost it when the frost is more than 10 mm thick) and clean its condenser periodically (See the Ongoing maintenance your appliance section).
- Periodically check the door seals and make sure that the doors close firmly. If they do not, please contact our After-sales service.

In compliance with the latest legislation concerning environmental protection, your appliance does not contain any CFC. Instead it uses a gas called R600a. The exact type of refrigerant used in your appliance is also clearly indicated on the identification plate on the back side of your appliance's. R600a is a non-polluting gas that does not harm the ozone layer and whose contribution to the greenhouse effect is virtually zero.

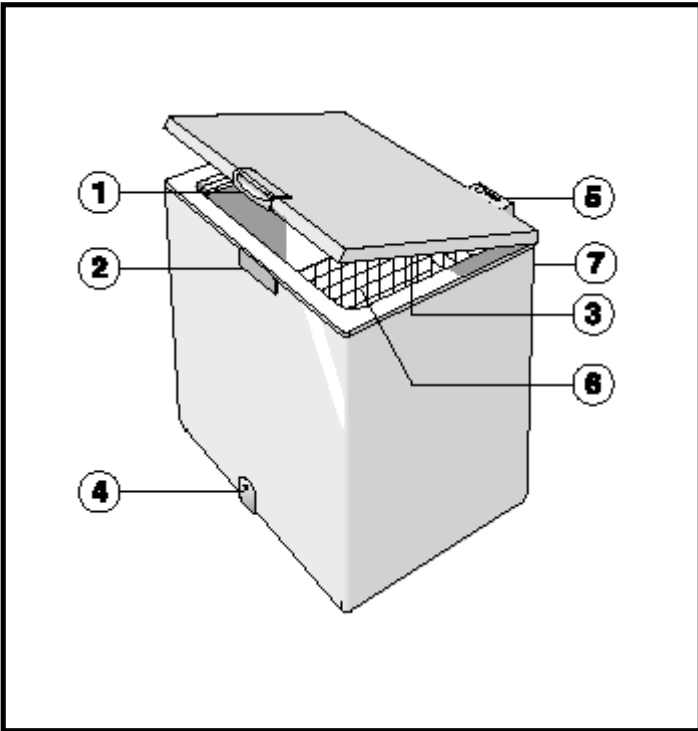

- 1 Lid Handle
- 2 Lock
- 3 Seal
- 4 Defrost water drain plug
- 5 Control panel
- 6 Basket (\*depending on the model)
- 7 Condenser (located at the rear)

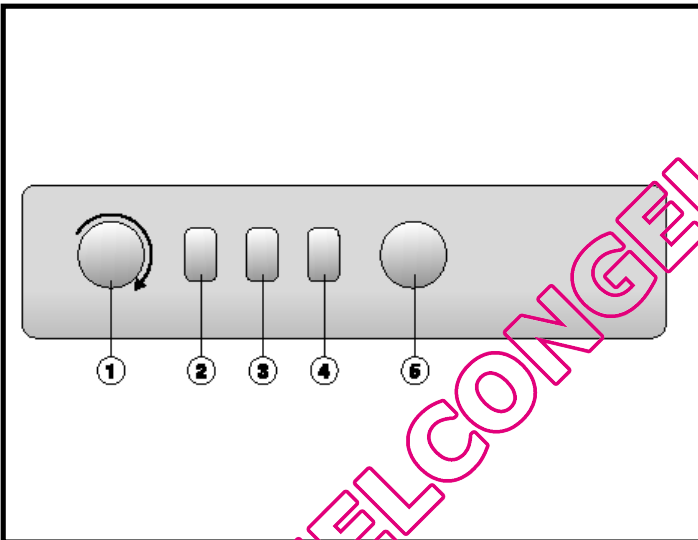

- 1 Temperature adjustment **Thermostat**
- 2 **Red LED:** temperature alarm  
It indicates that the appliance temperature is not sufficiently low.
- 3 **Green LED:**  
It indicates that the appliance is on.
- 4 **Yellow LED:** Super-Freezing  
It indicates that the fast freezer function is active.
- 5 **Fast freezing button:**  
It activates or desactivates the fast freeze function.

(\*) Depending on the model

*This user manual is applicable to several models. There may be slight differences between your appliance's details and features and those described here.*

**⚠ Attention:**

Your appliance must be installed in compliance with the instructions given in this "Operating and installation instructions manual" in order to keep your food under optimum conditions and with optimal energy consumption.

**INSTALLING**

- Unpack the appliance.
  - Remove the 4 protection pieces inserted between lid and appliance.
  - Reuse 2 of the four protection pieces that must be fitted in the seat of the condenser plastic supports, located at the rear of the product. (see drawing here below)
- This is necessary to ensure the correct distance from the wall.

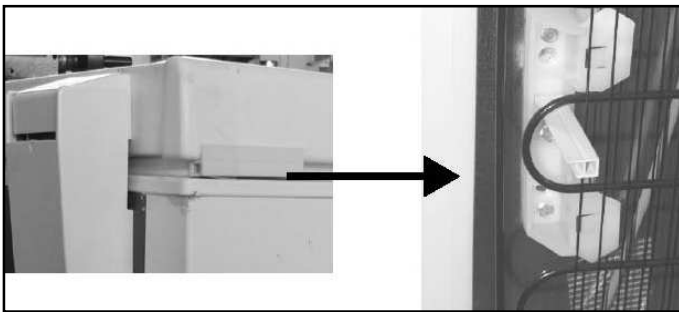

- For best operation of the appliance and in order to avoid damage when the lid is opened, leave a space of at least 7 cm from the rear wall and 7 cm at the sides.
- Ensure that the defrosting water drainage plug is correctly positioned (4).
- The appliance should be installed in a dry, well-ventilated room.
- Avoid balconies, verandas, and patios, the excessive heat in summer and the cold in winter could prevent your appliance from functioning properly, or may even damage it.
- Do not place your appliance near a heat source such as an oven or radiator.
- Your appliance has been designed for optimum functioning at a certain ambient temperature; it is designed for a particular climate class. This climate class is clearly indicated on the identification plate situated on the back of your appliance. Outside of this temperature range, the performance of your appliance may be reduced.

Climate Classe	Ambient Temperatures
N	+16° to +32°C
ST	+18° to +38°C
T	+18° to +43°C

**🔍 Advise:**

Before placing any food in your appliance, clean it inside and out with a bicarbonate of soda solution (1 dessertspoon of bicarbonate to 4 litres of water). Do not use alcohol, scouring powder or detergents, which could damage the surfaces. See the section on "Cleaning your Appliance".  
Check that thermostat is set to "0"

**⚠ Attention:**

Wait at least two hours before connecting the appliance to the power supply in order to ensure the refrigerant circuit is fully efficient and avoid possible malfunctions.

**ELECTRICAL CONNECTION**

**⚡ Attention:**

For your own safety, you must comply with the instructions given below.

Electrical installation must comply with Standard NF C \*15-100, in particular concerning the Earth.

- Three-core flex 3x2.5 mm<sup>2</sup>, 230V single-phase connected to:
- 20A single-phase 230V-50Hz supply
  - ELCB and an individual fuse (10 or 16A depending on the model)

**We cannot be held responsible for any incident caused by faulty electrical installation.**

**⚡ Recommendations for the electrical installation of your appliance:**

- Connector characteristics: 220-230V with earth.
- Do not use extension leads, adaptors, or socket strips.
- Always make sure your circuit is earthed.
- The socket must always remain accessible, yet be out of the reach of children.

If you have any doubts, contact your installer.

The appliance's electrical installation is earthed. For your safety, connect the appliance to a power outlet with effective earthing (in conformity with current electrical installation safety standards).

Your appliance is compliant with European Directives CEE/73/23 (low voltage directive), CEE/89/336 (electromagnetic compatibility) and CEE/96/57 (energy efficiency) as well as their modifications.

**⚠ Attention:**

Carry out an initial cleaning operation (see the section on "Installing your appliance") before connecting your appliance to the electrical supply. Disconnect your appliance prior to performing any maintenance operation. Grasp the plug directly, instead of pulling on the power cable.

### MANIPULATING THERMOSTAT

To adjust the temperature, set the thermostat knob on one of the surrounding figures. Position 1 corresponds to the least cold setting, the higher the number, the colder the temperature setting. When the thermostat is in position "0" your freezer is off. The appliance is always powered.

When setting the temperature, take into account:

- 1) the ambient temperature in the room where the appliance is installed
- 2) the quantity of food in the compartment
- 3) the frequency of door opening.

When the appliance is partially full, we recommend to set the thermostat on the "Eco" position.

### SWITCHING ON THE APPLIANCE

1. Plug in the freezer: the green (power) and red (alarm) indicators light up.
2. Turn the thermostat to a central setting and let the device operate for some hours.
3. Select the super freezing function (the yellow indicator also comes on)
4. Do not open the door for approx. 6 hours until the red indicator light switches off, in order to allow the compartment to reach a suitable cold temperature.
5. After 24 hours, press the super freezing button again to cancel the function.

Once the device is in operation, the alarm indicator will light up if the temperature inside the freezer rises abnormally during conservation.

### OPERATION INDICATOR LIGHTS

Indicator lights denote the following:

- Green indicator light — Control

The appliance is connected to the electrical power supply and is switched on.

The green indicator light must always be visible when the appliance is plugged in and switched on. This indicator light is particularly important since in the event of a power cut the red and yellow indicator lights do not work.

- Red indicator light — Alarm

Temperature is too high.

It is normal for the red indicator light to come on under the following circumstances:

- Initial switch-on of the appliance
- Switch-on following defrosting
- Introduction of fresh food in the freezer

The red indicator light switches off automatically when the internal temperature reaches approx. -18°C

Select the super freezing function.

If, however, the red indicator light remains lit after 12-24 hours, the appliance may have a technical fault.

- Yellow indicator light — Super Freezing function is selected and the thermostat function is cancelled. The compressor continues to work to lower the temperature until the super freezing function is cancelled.



#### Advise:

**Your freezer's internal temperature is closely linked to the ambient temperature, how frequently the door is opened and the amount and temperature of the food you have put in your freezer.**

### FROZEN AND DEEP- FROZEN FOOD

Your domestic appliance enables you to freeze food, it lowers its core temperature rapidly and you can therefore keep it longer. Deep-freezing is an industrial process that is quicker and more intense than domestic freezing. The products you purchase from the shops are deep-frozen.

### PREPARING FOOD FOR FREEZING



#### Attention:

**Freezing does not sterilise. It is therefore important to observe some simple hygiene rules when preparing your food for freezing: wash your hands before you touch the food and clean the kitchen tools you have just used before using them again.**

Only freeze fresh, good quality food. Refer to the table "Food Freezing Guide" to know which products you can freeze and how long you can keep them.

Blanch fruit and vegetables before freezing them to preserve their colour, smell, taste and vitamins: plunge them in boiling water for few moments.

Divide the food you wish to freeze into small individual portions corresponding to one meal each. Small portions freeze quicker at their core.

Pack the food hermetically so that they do not lose their flavour or dry up. Use plastic bags, polyethylene film, aluminium foil or special freezer containers for this. If you are using plastic bags, compress them to eliminate the air before sealing them hermetically.



#### Attention:

**Do not place bottles or jars containing liquids in the freezer unless they are only two-thirds full: freezing causes liquids to expand, which can cause the container to explode.**

Note on each package:

- The freezing date
- The consume-by date
- The type of food contained
- The number of portions contained

If you are purchasing deep-frozen food, pick it up last when you are shopping. Check that:

- The packaging isn't damaged
- They are not covered in a layer of frost (which means that they have partially defrosted)



CONSERVATION

When the "Super Freeze" key is not on, the freezer operates in conservation mode. You must only place ready-frozen, packed food in it. Conservation periods depend on the nature of the foodstuff.

FREEZING

The freezing power is defined by the maximum quantity of products that the device can cool in 24h from ambient temperature down to -18°C. The ID plate inside the device gives this value. At least 24h before putting fresh food in the freezer press the "Super Freeze" key. Keep the freezer in Super Freeze mode at least for 24 hours after placing the fresh food in it.

Afterwards you may either freeze more fresh food, or return the freezer to conservation mode.

Place the food to be frozen against the device bottom or walls for faster freezing. Avoid placing fresh food against already-frozen products.

**⚠ Caution:**  
when storing food, the alarm indicator may light up briefly. This is not a problem for the device or products.

ARRANGING FOOD IN YOUR FREEZER

Do not put fresh food next to food that has already been frozen to avoid causing the frozen food to warm up.

FREEZING GUIDE

**Fresh Meat**

Product	Valid for
Lamb	8 months
Roast pork	5 months
Pork ribs	4 months
Boiled beef, roast beef	10 months
Beef steak, entrecote, veal	8 months
Veal steaks, cutlets	10 months
Minces meat	4 months
Giblets, offal	3 months
Sausages	2 months

**Farmyard animals**

Prepare them plucked, skinned, gutted, cut into pieces if necessary, washed and rinsed

Product	Valid for
Duck	4 months
Rabbit	6 months
Boiling fowl	7 months
Goose	4 months
Chicken	10 months
Turkey	6 months
Giblets, offal	3 months

**Game**

Product	Valid for
Wild duck, woodcock, pheasant	8 months
Hare	6 months
Partridge, quail	8 months

**Fish**

Product	Valid for
Carp	2 months
Pike	
Turbot	
Salmon	
Mackerel	
Tench	
Trout	3 months
Sea bream	
Sole	

**Cooked food**

Product	Valid for
Sauce with meat juice	3 months
Tomato sauce	
Minestrone with vegetables	2 months
Lasagne	4 months
Roasts	2 months
Calf's leg	1 month
Meat in sauce	3 months
Stewed game	2 months
Boiled fish, grilled or baked fish	2 months
Sweet peppers, aubergines, courgettes stuffed with meat	2 months
Mushrooms with garlic and parsley	2 months
Steamed spinach	2 months
Pizza	6 months

QUELCONGELATORE.COM

## FOOD FREEZING GUIDE

**Vegetables**

We recommend that you blanch the vegetables with steam.

Product	Validity
Asparagus	12 months
Cabbage, cauliflower	6 months
Artichokes	12 months
Beans	
Green beans	
Mushrooms	
Aubergines	
Sweet peppers	
Peas, Tomatoes	
Parsley, basil	
Spinach	8 months
	12 months

**Fruits**

Fruit must be covered with sugar or syrup, as appropriate. The amount of sugar to use is around 250g for 1 kilo of fruit. Syrups are used in varying percentages; these are prepared by boiling sugared water. The various concentrations are as follows: •30% solution, 450g of sugar per litre of water; •40% solution, 650g of sugar per litre of water; •50% solution, 800g of sugar per litre of water; So that the fruit's colour does not change, place it in lemon juice before covering it with sugar or pour lemon juice into the syrup. The receptacles for the fruit to be frozen must remain in the refrigerator for one hour before being re-inserted into the freezer.

The fruit must be completely covered in syrup

Product	Validity
Apricots	8 months
Pineapple	10 months
Oranges	
Cherries	
Straw berries	12 months
Melon	
Peaches	8 months
Grapefruit	12 months
Juice from citrus fruit	10 months
Plums	12 months
Grapes	
Bilberries, blackberries, blackcurrants, raspberries red currants	10 months

**Bread**

This can be kept for 2 months. Defrost in an oven set to 50°C, switching it on after inserting the bread.

**Butter and cheese**

Freeze butter and cheese by dividing them up into pieces for weekly consumption. Butter and hard cheese (e.g. Parmesan) can be kept for 8 months, other cheese 4 months. They must be defrosted in the refrigerator, keeping an eye on the condensation that forms on these products.

**DEFROSTING FOOD**

You can defrost food in five different ways:

- By putting them in your appliance's refrigerator section for several hours
- By leaving them to defrost gently at ambient temperature
- In a conventional oven at a very low temperature (40/50°C)
- In a microwave oven
- By cooking them immediately

Defrosting them in the refrigerator is the slowest but safest method.

**! Attention:**

**Never refreeze food once it has defrosted, even partially, without cooking it first.**

**We would advise you not to place any items you have just taken out of the freezer straight into your mouth (ice cream, ice cubes, etc.), they will be at a very low temperature and you risk frostbite. Avoid touching frozen or deep-frozen food with wet hands; you may stick to the food. We recommend that you only defrost food for immediate use.**

**FREEZER DEFROSTING**

The freezer de-icing system is manual. You can from time to time remove the layer of ice that forms, using a scraper or other plastic instrument.

**! Attention:**

**Never use a metal instrument or electrical device to de-ice the freezer. Never use electrical appliances such as hair-dryers, fan heaters or a naked flame for defrosting.**

For the freezer to operate correctly it must be de-iced at least once a year or when the ice layer is over 5-6 mm thick:

1. Pick a time when your freezer is not too full.
2. Press the "Super Freeze" key 24h beforehand so that the frozen food is cooled to the lowest possible temperature.
3. Remove the frozen food from the freezer, wrap it carefully and place it in the refrigerator or a very cool place.
4. Unplug the freezer. Place a suitable container below it. Some models have their own de-icing tray.
5. Remove the ice with a wooden or plastic scraper.

6. Remove the draining plug and reposition it as shown in the figure.

Wash the freezer with warm, lightly soapy water. NEVER use scouring powder, abrasive sponges or aggressive products (alcohol, solvents, etc.).

7. Rinse well, dry carefully and leave the door open for a few minutes.
8. After replacing the plug and tray, connect the freezer again and start the "Super Freeze" mode. Replace the food in the freezer.

9. De-icing must be fast for the frozen food to warm up as little as possible, which could reduce its conservation time.

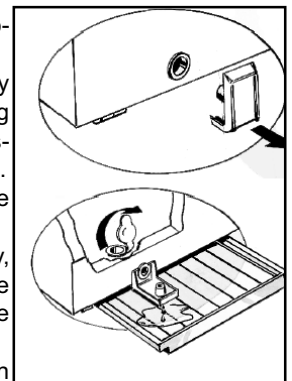

**CLEANING YOUR APPLIANCE**

**⚠ Attention:**  
**Disconnect your appliance prior to performing any maintenance operation. Grasp the plug directly, instead of pulling on the power cable.**

We recommend that you clean and disinfect your appliance regularly for improved hygiene and to keep your food completely safe.

Remove all the food from the freezer. Place it in isothermic bags or wrap it in newspaper and store it in a cool place.

Clean your appliance inside and out with a bicarbonate of soda solution (1 dessertspoon of bicarbonate to 4 litres of water). Do not use alcohol, scouring powder or detergents, which could damage the surfaces.

**⚠ Danger:**  
**Do not use a high-pressure steam cleaner. The very hot steam could damage the surfaces and the electrical circuits; you would expose yourself to a risk of electrocution.**

Don't forget to clean the condenser from time to time: this is at the back of the appliance. Use a dry paintbrush to do this or, better yet, your vacuum cleaner.

The formation of ice and frost on the inside walls has a detrimental effect on the appliances ability to chill, and should therefore be removed periodically. For removal of frost and ice, adhere strictly to the manufacturers recommendations.



*Professional expertise for the general public*

To keep your appliance in good working order, we recommend that you use Clearit household products. Clearit offers you professional products and adapted solutions for the daily upkeep of your household and kitchen appliances. You may find them in conventional retail outlets, along with a complete line of by-products and consumables.

**INSIDE LIGHT**

Appliances fitted with an inside light also feature a switch for the light. The light switches on automatically when the door is opened and switches off again when the door is closed.

The incandescent bulb is protected by a transparent cover.

**CHANGING THE LIGHT BULB**

**⚠ Attention:**  
**Disconnect your appliance before proceeding. Replace with a new bulb, max 15 W.**

1. Unplug the appliance or switch off the domestic power supply at the main switch
2. Remove the light cover by following the sequence of steps shown in the hereunder figure.
3. Change the present light bulb with a new one of not more than 15 W.
4. Replace the light cover.

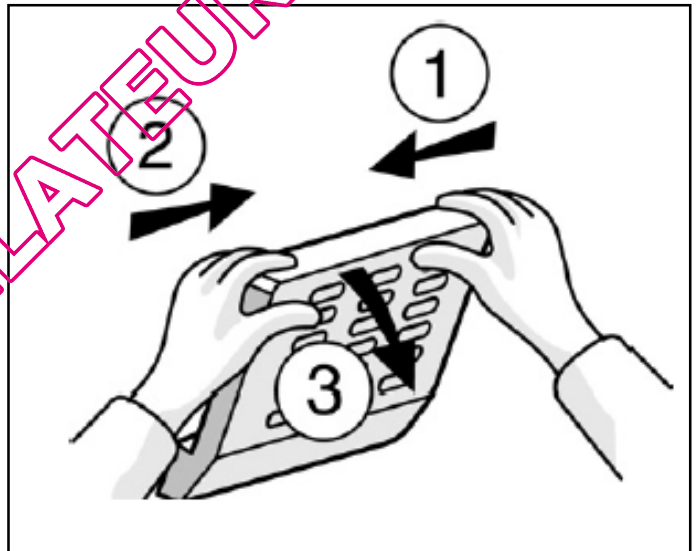

**THIS APPLIANCE COMPLIES WITH EEC DIRECTIVES**  
 73/23, 93/68, 89/336, 96/57, 92/31, 94/62

## OPERATING PROBLEMS

There are some noises that it is quite normal for a freezer to make:

- The refrigerant gas can produce a gurgling sound as it travels through the circuits.
- The compressor may produce a buzzing noise, which can be more noticeable during start-up.
- The “cracking” noise produced by expansion and contraction of the materials used.

PROBLEM	SOLUTION
The appliance does not work. and Green Led is Off	<ul style="list-style-type: none"> <li>- Check that the plug is correctly connected, that the fuse hasn't blown or that the circuit-breaker has not jumped.</li> <li>- Check that the electric cable is intact.</li> </ul>
The appliance does work. but green Led is Off	<ul style="list-style-type: none"> <li>- The green Led is not working. Contact the After-Sales Service for a replacement.</li> </ul>
The freezer vibrates or is noisy.	<ul style="list-style-type: none"> <li>- Check that it is level. Adjust the feet.</li> <li>- Check that the freezer is not in contact with the wall</li> <li>- Has the packaging been removed from under the appliance?</li> </ul>
The compressor runs continuously	<ul style="list-style-type: none"> <li>- Have hot foods been put in the appliance?</li> <li>- Has the appliance lid been left open for a long time?</li> <li>- Is the appliance positioned in a very warm room or near heat sources?</li> <li>- Is the thermostat setting correct?</li> <li>- Has the fast freeze function been pressed by mistake?</li> </ul>
The freezer gets too cold or not cold enough.	<ul style="list-style-type: none"> <li>- Check the position of the thermostat and set it to a more suitable temperature.</li> <li>- Check the door has not been left opened</li> </ul>
Too much ice on the upper edge	<ul style="list-style-type: none"> <li>- Are the defrost water drainage plugs correctly positioned?</li> <li>- Is the appliance lid properly closed?</li> <li>- Is the appliance lid seal damaged or deformed? (See chapter "Installation")</li> <li>- Have the 4 protection pieces been removed? (See chapter "Installation")</li> </ul>
The freezer's bulb does not light.	<ul style="list-style-type: none"> <li>- Check the bulb and replace it if necessary. If the problem persists, check that your appliance is connected.</li> </ul>
The layer of ice on the internal walls of the appliance is not uniform	This phenomenon is quite normal.
The compressor does not start after a change in the temperature.	This is normal; the compressor will restart after a certain time.

### Attention:

*The manufacturer declines all liability for injury to persons or animals and for damage to property resulting directly or indirectly from failure to observe the procedures and reminders given in this instruction booklet.*

## TECHNICAL ASSISTANCE DEPARTMENT

If you have already performed the indicated checks and your problem still persists, **DO NOT ATTEMPT TO MAKE ANY REPAIRS YOURSELF**. Contact your nearest Technical Assistance Department.

Any work on your appliance must be performed by a accredited qualified professional.

When you call, please mention the complete reference for your machine (model, type, serial number): this information is provided on your guarantee certificate and the information plate on your appliance.



**ORIGINAL SPARE PARTS:** when any maintenance work is being performed, ask that only certified original spare parts be used.

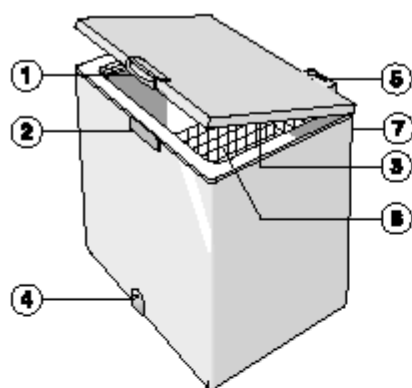

1. Griff.
2. Sicherheitsverschluss (falls vorgesehen).
3. Dichtung.
4. Verschluss des Tauwasserabflusses (falls vorhanden).
5. Bedienblende.
6. Korb (falls vorhanden).
7. Kondensator (auf der Rückseite).

Klimaklasse	Umg. T. (°C)	Umg. T. (°F)
SN	Von 10 bis 32	Von 50 bis 90
N	Von 16 bis 32	Von 61 bis 90
ST	Von 16 bis 38	Von 61 bis 100
T	Von 16 bis 43	Von 61 bis 110

## INSTALLATION

- Lesen sie das Kapitel "Vor gebrauch des geräts".
- Entfernen Sie die Verpackung des Geräts.
- Entfernen Sie die 4 Distanzstücke zwischen Deckel und Gerät.
- Bitte beachten: zwei der vier Distanzstücke sind in den entsprechenden Aufnahmen der Kunststoffhalter des Kondensators an der Geräterückseite anzubringen. Diese Vorkehrung dient dazu, den korrekten Wandabstand der Gefriertruhe zu gewährleisten.

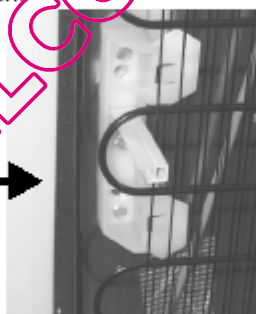

- Stellen Sie sicher, dass der Verschluss des Tauwasserabflusses (falls vorgesehen) korrekt eingesetzt ist (4).
- Um maximale Leistungen zu erzielen und Beschädigungen beim Öffnen des Gerätedeckels zu vermeiden, sind 7 cm Mindestabstand von der Rückwand und 7 cm Freiraum auf jeder Seite zu lassen.
- Setzen Sie die Zubehörteile (falls vorgesehen) ein.

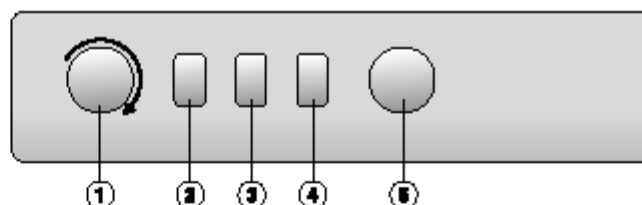

1. **Thermostat:** Ermöglicht die Temperatureinstellung im Innenraum des Geräts.
2. **Rote Kontrolllampe (falls vorgesehen):** ihr Aufleuchten zeigt an, dass die Innentemperatur der Gefriertruhe noch nicht der vorschrittsmäßigen Betriebstemperatur entspricht.
3. **Grüne Kontrolllampe (falls vorgesehen):** eingeschaltet zeigt sie den Gerätebetrieb an.
4. **Gelbe Kontrolllampe (falls vorgesehen):** eingeschaltet zeigt sie an, dass die Supergefrierfunktion aktiv ist.
5. **Supergefrierfaste (falls vorhanden):** dient zum Starten von Supergefriervorgängen.

## Inbetriebnahme der Gefriertruhe

- Die Gerätetemperatur ist bereits werkseitig auf die empfohlene Betriebstemperatur von -18°C voreingestellt.
- Das Gerät anschließen.
- Die grüne Kontrolllampe (falls vorgesehen) leuchtet auf.
- Auch die rote Kontrolllampe (falls vorgesehen) leuchtet auf, da die Innentemperatur der Gefriertruhe noch nicht kalt genug zum Einlagern der Lebensmittel ist. In der Regel erlischt diese Lampe innerhalb von sechs Stunden nach der Inbetriebnahme.
- Nach Geräteanschluss und Erreichen der vorschrittsmäßigen Temperatur (was ca. eine Stunde erfordert, während der sich der Deckel nicht öffnet), sicherstellen, dass die Supergefrierfunktion nicht eingeschaltet ist (die gelbe Kontrolllampe, falls vorgesehen, ist ausgeschaltet)
- Lagern Sie das Gefriergut nur dann ein, wenn die rote Kontrolllampe (falls vorgesehen) nicht mehr leuchtet.
- Aufgrund der festschließenden Dichtung lässt sich der Deckel der Gefriertruhe unmittelbar nach dem Verschließen nicht wieder öffnen. Sie müssen einige Minuten warten, bevor Sie den Deckel der Gefriertruhe wieder öffnen können.

## Temperatureinstellung

- Stellen Sie die korrekte Temperatur über den Thermostat ein. Gehen Sie zur Temperatureinstellung wie folgt vor:
- Drehen Sie den Thermostatknopf auf 1, wenn eine weniger kalte Aufbewahrungstemperatur erwünscht ist.
  - Drehen Sie den Thermostatknopf auf 6 / , wenn eine kältere Aufbewahrungstemperatur erwünscht ist.
  - Sie sollten bei nur zum Teil gefüllter Gefriertruhe den Thermostat auf die unteren Positionen (nahe bei "E", falls auf der Thermostatskala angezeigt) einstellen.



**VOR DEM GEBRAUCH DES GERÄTS**

Bei dem von Ihnen erworbenen Gerät handelt es sich um eine ausschließlich für die Verwendung im Haushalt und zur Aufbewahrung von Tiefkühlware, zum Einfrieren frischer Lebensmittel und zur Eiswürfelbereitung bestimmte Gefriertruhe.

**Die Erdung des Gerätes ist gesetzlich vorgeschrieben. Der Hersteller haftet nicht für Personen-, Tier- oder Sachschäden, die infolge Nichtbeachten o.g. Vorschriften verursacht werden sollten.**

- Überprüfen Sie das Gerät nach dem Auspacken auf Beschädigungen und kontrollieren Sie, ob der Deckel einwandfrei schließt und die Dichtung nicht verformt ist. Mögliche Transportschäden müssen dem Händler innerhalb von 24 Stunden nach Anlieferung gemeldet werden.

- Warten Sie vor dem Anschluss des Gerätes mindestens zwei Stunden, damit der Kühlkreislauf seine volle Funktionstüchtigkeit erreichen kann.
- Die Installation und der elektrische Anschluss müssen von einer Fachkraft gemäß den Herstelleranweisungen und den einschlägigen örtlichen Sicherheitsbestimmungen ausgeführt werden.
- Vor der Inbetriebnahme den Innenraum des Gerätes reinigen.
- Vor dem Anschluss an das Stromnetz sicherstellen, dass die Netzspannung mit den Angaben des Typenschildes an der Geräterückseite übereinstimmt.
- Die elektrischen Anschlüsse müssen den örtlichen Vorschriften entsprechend ausgeführt werden.**

**EINFRIEREN DER LEBENSMITTEL**

**Einfriergerechte Vorbereitung von frischen Lebensmitteln**

- Die einzufrierenden frischen Lebensmittel einwickeln und verschließen in: Alu- oder Klarsichtfolie, wasserundurchlässige Kunststoffbeutel, Polyäthylenbehälter mit Deckel, lebensmittelgerechte Tiefkühlbehälter i.a.
- Die Lebensmittel müssen frisch, reif und von bester Qualität sein.
- Frisches Gemüse und Obst sollten möglichst sofort nach der Ernte eingefroren werden, damit ihre Nährwerte, ihre Konsistenz, ihre Farbe und ihr Geschmack unverändert erhalten bleiben.
- Lassen Sie warme Speisen immer erst vor ihrer Einlagerung in die Gefriertruhe abkühlen.

**Einfrieren frischer Lebensmittel**

- Lagern Sie die einzufrierenden Lebensmittel so ein, dass sie die Seitenwände der Gefriertruhe berühren:
  - A) - einzufrierende Lebensmittel,
  - B) - bereits eingefrorene Lebensmittel.
- Vermeiden Sie beim Einlagern den direkten Kontakt der einzufrierenden mit den bereits eingefrorenen Lebensmittel.
- Eine bessere und raschere Gefrierleistung erreichen Sie, wenn Sie die Lebensmittel in kleine Portionen aufteilen; diese Vorkehrung erweist sich dann auch im Moment der Verwertung des Gefriergutes von Nutzen.

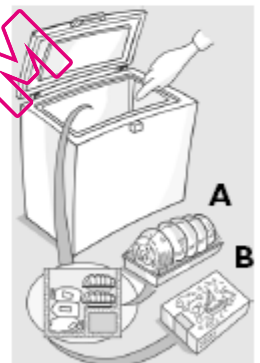

- Mindestens 24 Stunden vor dem Einlagern frischer Lebensmittel in die Gefriertruhe die Supergefrier Taste drücken. Stellen Sie bei Geräten, die nicht über diese Taste verfügen, den Thermostat auf .
- Lagern Sie das Gefriergut ein und halten Sie den Deckel der Gefriertruhe 24 Stunden lang geschlossen. Schalten Sie nach diesem Zeitraum die Supergefrierfunktion (falls vorhanden) ab.

**LEBENSMITTELAUFBEWAHRUNG**

Beziehen Sie sich auf die Tabelle am Gerät (falls vorgesehen)

**Trennen des Gefrierguts**

Lagern Sie das Gefriergut getrennt ein. Vermerken Sie das Einfrierdatum auf den Verpackungen, um die rechtzeitige Verwertung vor dem Verfalldatum sicherzustellen.

MONATE	LEBENSMITTEL
1-3	
4-7	
8-12	

**Ratschläge zum Aufbewahren von Tiefkühlware**

Beim Einkauf von Tiefkühlware sollten Sie auf Folgendes achten:

- Die Verpackung darf nicht beschädigt sein, da sonst der Inhalt nicht mehr einwandfrei sein könnte. Wenn die Verpackung aufgebläht ist oder feuchte Flecken aufweist, ist das Produkt nicht optimal gelagert worden und der

- Inhalt könnte angetaut sein.
- Beim Einkauf die Tiefkühlware als letzte in den Einkaufswagen legen und stets in einer Kühltasche transportieren.
- Die Tiefkühlware zu Hause sofort in die Gefriertruhe legen.
- Temperaturschwankungen vermeiden bzw. auf ein Minimum reduzieren. Das auf der Verpackung angegebene Verfalldatum beachten.
- Für die Konservierung von Tiefkühlware stets die Anweisungen auf der Verpackung befolgen.

**Anmerkung:**

**Verwerten Sie auf- oder angetaute Lebensmittel sofort. Aufgetaute Lebensmittel dürfen nicht wieder eingefroren werden, es sei denn, sie würden für die Zubereitung eines gekochten Gerichtes verwendet. Aufgetaute Lebensmittel können nach dem Kochen wieder eingefroren werden.**

**Bei längerem Stromausfall:**

- Den Gefriertruhendeckel nicht öffnen, es sei denn, um die Kälteakkus (falls vorgesehen) auf das Gefriergut auf der rechten und linken Geräteseite zu legen. Auf diese Weise lässt sich der Temperaturanstieg verlangsamen.

**ALLGEMEINE HINWEISE UND RATSCHLÄGE**

- Nach der Installation sicherstellen, dass das Gerät nicht auf dem Stromkabel steht.
- Keine Glasbehälter mit flüssigem Inhalt in der Gefriertruhe aufbewahren, da sie platzen können.
- Eiswürfel oder Wassereis nicht sofort nach Entnahme aus der Gefriertruhe verzehren, da sie Kälteverbrennungen verursachen können.
- Vor jeder Reinigungs- und Wartungsarbeit den Netzstecker ziehen oder die Stromversorgung unterbrechen.
- Vermeiden Sie bei der Wahl des Installationsortes, dass das Gerät direkter Sonnenlichtausstrahlung ausgesetzt oder in Nähe von Wärmequellen aufgestellt wird, da sich dadurch der Stromverbrauch erhöht.
- Kein Benzin, Gas oder andere entflammbare Stoffe in der Nähe des Geräts oder anderer Haushaltsgeräte aufbewahren oder verwenden. Durch die ausströmenden Dämpfe besteht Brand- oder Explosionsgefahr.
- Installieren und nivellieren Sie das Gerät auf einer einwandfrei ebenen und tragfähigen Fußbodenfläche und wählen Sie einen seinen Abmessungen und seinem Verwendungszweck entsprechenden Raum.
- Das Gerät in einem trockenen und gut belüfteten Raum aufstellen. Das Gerät ist für den Einsatz in Räumen mit nachstehenden Temperaturbereichen ausgelegt, die ihrerseits von der Klimaklasse auf dem Typenschild an der Geräterückseite abhängig sind. Der Gerätebetrieb könnte beeinträchtigt werden, wenn das Gerät über längere Zeit höheren oder tieferen Temperaturwerten als denen des vorgeschriebenen Bereichs ausgesetzt ist.
- Das Gerät stets angeschlossen lassen, auch wenn es kurzzeitig leer stehen sollte.
- Achten Sie beim Umstellen des Gerätes darauf, dass der Fußboden nicht beschädigt wird (z. B. Parkettböden).
- Zum Beschleunigen des Abtauvorganges niemals mechanische oder andere als die vom Hersteller empfohlenen und/oder mitgelieferten Utensilien benutzen.
- Verwenden Sie keine elektrischen Geräte im Innenraum mit Ausnahme der vom Hersteller empfohlenen.
- Das Gerät sollte von kleinen Kindern oder auch Behinderten nur unter Aufsicht benutzt werden.
- Untersagen Sie Kindern das Spielen und Verstecken im Gerät, um Erstickungs- und Einschließgefahr zu vermeiden.
- Das Netzkabel darf nur durch eine Fachkraft ersetzt werden.
- Keine Verlängerungskabel oder Mehrfachadapter verwenden.
- Die elektrische Abschaltung des Gerätes muss durch Ziehen des Netzsteckers oder durch einen der Steckdose vorgeschalteten Zweipolschalter möglich sein.
- Prüfen Sie, ob die auf dem Typenschild angegebene Spannung mit der in Ihrer Wohnung übereinstimmt.
- Die in den Kälteakkus (falls vorhanden) enthaltene (ungiftige) Flüssigkeit nicht verschlucken.
- Den Gerätedeckel nicht unnötig öffnen.

**ABTAUEN DER GEFRIERTRUHE**

Die Gefriertruhe sollte dann abgetaut werden, wenn sich eine 5-6 mm starke Reifschicht an den Wänden gebildet hat.

- Das Gerät spannungslos setzen.
- Die Lebensmittel aus der Gefriertruhe nehmen, sie in Zeitungspapier einschlagen und an einem kühlen Ort oder in einer Kühltasche aufbewahren.
- Lassen Sie den Deckel der Gefriertruhe offen.
- Entfernen Sie den Innenverschluss des Tauwasserabflusses (falls vorgesehen).
- Entfernen Sie nun den Außenverschluss des Tauwasserabflusses (falls vorgesehen) und platzieren Sie ihn wie auf der Abbildung gezeigt.

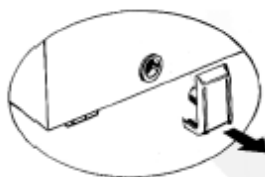

- Eine Auffangschale unter den Ablaufkanal stellen, um das Restwasser aufzufangen. Verwenden Sie das Trennelement, falls vorhanden.
- Um den Abtauvorgang zu beschleunigen, können Sie sich beim Ablösen der Reifschicht von den Wänden der Gefriertruhe mit einem Spachtel helfen.
- Entfernen Sie den Reif vom Boden der Gefriertruhe.
- **Verwenden Sie keine spitzen oder scharfen Metallutensilien, um den Reif zu lösen, und erwärmen Sie den Gefrierraum nicht künstlich, wenn Sie ihn nicht irreparabel beschädigen wollen.**
- **Keine Scheuerprodukte verwenden und den Innenraum nicht künstlich erhitzen.**
- **Den Innenraum der Gefriertruhe sorgfältig abtrocknen.**
- Nach Abschluss des Abtauvorganges den Verschluss wieder einsetzen.

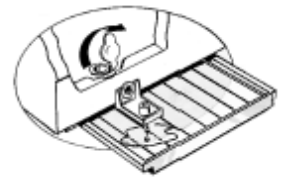
**REINIGUNG UND PFLEGE**

- Entfernen Sie den Reif, der sich an den oberen Randflächen gebildet hat (siehe Störung - Was tun).
- Säubern Sie den Innenraum nach dem Abtauen mit einem mit lauwarmem Wasser und/oder einem milden Reinigungsmittel angefeuchteten Schwammtuch.
- Reinigen Sie das seitliche Lüftungsgitter (falls vorgesehen).
- Stauben Sie den Kondensator an der Geräterückseite ab.

**Vor jeder Reinigungs- oder Wartungsarbeit den Netzstecker ziehen.**

**Verwenden Sie weder Scheuerpaste noch -schwammchen oder Fleckenentferner (z. B. Azeton, Trichloräthylen) zur Gerätereinigung.**

**Um einen optimalen Gerätebetrieb zu gewährleisten, sollten Sie Reinigung und Pflege mindestens einmal im Jahr vornehmen.**

**AUSWECHSELN DER LAMPE AM DECKEL (FALLS VORGESEHEN)**

- Das Gerät spannungslos setzen.
- Die Milchglasabdeckung entsprechend der Abbildung und in der angegebenen Reihenfolge abnehmen.
- Die Lampe ausschrauben und durch eine neue Lampe mit gleicher Volt- und Wattzahl ersetzen.
- Die Milchglasabdeckung wieder anbringen und das Gerät wieder an das Stromnetz anschalten.

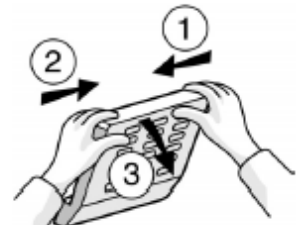
**STÖRUNG-WAS TUN****1. Die rote Kontrolllampe (falls vorgesehen) bleibt eingeschaltet.**

- Liegt ein Stromausfall vor?
- Wurde ein Abtauvorgang gestartet?
- Ist der Deckel der Gefriertruhe richtig geschlossen?
- Steht das Gerät neben einer Wärmequelle?
- Ist der Thermostat richtig eingestellt?
- Sind das Lüftungsgitter und der Kondensator sauber?

**2. Das Gerät verursacht ein zu lautes Betriebsgeräusch.**

- Steht das Gerät auf einer perfekt ebenen Fläche?
- Berührt das Gerät andere Möbel oder Gegenstände, die Vibrationen verursachen können?
- Wurde die Verpackung vom Sockel der Gefriertruhe entfernt?

**Anmerkung:** Dass das zirkulierende Kühlmittel auch nach Kompressorstillstand ein leichtes Geräusch verursacht, ist durchaus normal.



### 3. Die grüne Kontrolllampe (falls vorgesehen) ist ausgeschaltet und das Gerät funktioniert nicht.

- Liegt ein Stromausfall vor?
- Ist der Netzstecker richtig angeschlossen?
- Ist das Stromkabel unversehrt?

### 4. Die grüne Kontrolllampe (falls vorgesehen) ist ausgeschaltet und das Gerät funktioniert.

- Die grüne Kontrolllampe ist defekt. Rufen Sie den Kundendienst für den Ersatz.

### 5. Der Kompressor läuft ständig.

- Wurden warme Speisen in die Gefriertruhe eingelagert?
- Hat der Deckel der Gefriertruhe längere Zeit offen gestanden?
- Steht das Gerät in einem zu warmen Raum oder neben einer Wärmequelle?
- Ist der Thermostat richtig eingestellt?
- Wurde die Supergefriertaste (falls vorhanden) versehentlich gedrückt?

### 6. Übermäßige Reifbildung an den oberen Randflächen.

- Sind die Verschlüsse des Tauwasserabflusses korrekt eingesetzt?
- Ist der Deckel der Gefriertruhe richtig geschlossen?
- Ist die Dichtung am Deckel der Gefriertruhe beschädigt oder verformt? (Siehe Kapitel "Installation")
- Wurden die 4 Distanzstücke entfernt? (Siehe Kapitel "Installation")

### 7. Kondenswasserbildung an den Außenwänden der Gefriertruhe.

- Unter besonderen klimatischen Bedingungen (Luftfeuchtigkeit über 85%) oder bei der Aufstellung in feuchten und wenig belüfteten Räumen ist Kondenswasserbildung durchaus normal. Dadurch werden die Leistungen der Gefriertruhe aber keineswegs beeinträchtigt.

### 8. Die Reifschicht an den Innenwänden ist nicht gleichförmig.

- Diese Erscheinung ist durchaus normal.

## INFORMATIONEN ZUM UMWELTSCHUTZ

### 1. Verpackung

Das Verpackungsmaterial ist zu 100% wieder verwertbar und durch ein Recyclingsymbol gekennzeichnet. Für die Entsorgung die örtlichen Vorschriften beachten. Das Verpackungsmaterial (Plastikbeutel, Styroporsteine, usw.) außerhalb der Reichweite von Kindern aufbewahren, da es eine mögliche Gefahrenquelle darstellt.

## KUNDENDIENST

### Bevor Sie den Kundendienst rufen:

1. Prüfen Sie erst, ob Sie die Störung selbst beheben können.
2. Schalten Sie das Gerät nochmals ein, um zu prüfen, ob die Störung immer noch vorliegt. Haben Sie keinen Erfolg, schalten Sie das Gerät nochmals aus und wiederholen Sie den Versuch nach einer Stunde.
3. Bleibt das Ergebnis negativ, müssen Sie den Kundendienst benachrichtigen.

## 2. Entsorgung

Das Gerät ist aus wieder verwertbaren Materialien

hergestellt . Dieses Gerät verfügt über die Konformitätskennzeichnung entsprechend der Europäischen Richtlinie 2002/96/EG über Elektro- und Elektronikaltgeräte (WEEE). Eine umweltgerechte Entsorgung trägt dazu bei, mögliche umwelt- und gesundheitsbelastende Folgen zu vermeiden.

Das Symbol  am Gerät oder auf der Produktdokumentation weist daraufhin, dass dieses Gerät nicht als unsortierter Siedlungsabfall beseitigt werden darf, sondern bei einer entsprechenden Rücknahmestelle für das Recycling von Elektro- und Elektronikaltgeräten abzugeben ist.

Vor der Entsorgung des Gerätes das Speisekabel durchtrennen, Türen und Ablageflächen entfernen, damit das Gerät funktionsuntüchtig ist und keine Gefahrenquelle für spielende Kinder darstellen kann.

Die Entsorgung muss gemäß den örtlichen Bestimmungen zur Abfallbeseitigung erfolgen. Geben Sie das Gerät bei einer zugelassenen Sammelstelle ab; das Gerät darf auch nicht für wenige Tage unbeaufsichtigt bleiben, da es eine Gefahrenquelle für Kinder darstellt. Bitte wenden Sie sich an das zuständige Amt Ihrer Gemeindeverwaltung, an den Müllabfuhrdienst oder an den Händler, bei dem Sie dieses Gerät erworben haben, um weitere Informationen über Behandlung, Verwertung und Wiederverwendung dieses Produkts zu erhalten.

### Hinweise:

Dieses Gerät ist FCKW-frei (der Kältekreislauf enthält R 134 a) oder FKW-frei (der Kältekreislauf enthält R 600a).

### Betrifft Geräte mit Isobutan (R600a):

Isobutan ist ein natürliches Gas ohne umweltschädigende Auswirkungen, es ist jedoch leicht entflammbar. Die Leitungen des Kältekreislaufs sind daher unbedingt auf ihre Unversehrtheit zu überprüfen.

### Konformitätserklärung

- Dieses Gerät ist für die Aufbewahrung von Lebensmitteln bestimmt und entspricht der EU-Richtlinie 90/128/EWG, 02/72/EG und der Verordnung (EG) Nr. 1935/2004

## CE

- Dieses Gerät wurde gemäß folgender Richtlinien entworfen, hergestellt und in den Handel eingeführt:
  - Sicherheitsanforderungen der Niederspannungsrichtlinie 73/23/EWG;
  - Schutzvorschriften der Richtlinie 89/336/EWG bezüglich der elektromagnetischen Verträglichkeit "EMC", geändert durch die Richtlinie 93/68/EWG.
- Die elektrische Sicherheit des Gerätes ist nur dann gewährleistet, wenn es korrekt an eine funktionstüchtige und den gesetzlichen Bestimmungen entsprechende Erdung angeschlossen ist.

### Machen Sie bitte folgende Angaben:

- Art der Störung,
- das Gerätemodell,
- die Servicenummer (Zahl hinter dem Wort SERVICE auf dem Typenschild an der Geräterückwand)
- Ihre vollständige Anschrift,
- Ihre Telefonnummer mit Vorwahl.

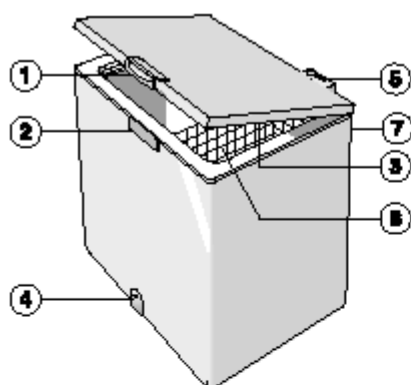

1. Handgreep.
2. Veiligheidssluiting (indien aanwezig).
3. Afdichting.
4. Dop afvoerkanaal voor dooiwater (indien aanwezig)
5. Bedieningspaneel.
6. Mandje (indien aanwezig).
7. Condensator (aan de achterkant).

Klimaatklasse	Omg. temp. (°C)	Omg. temp. (°F)
SN	Van 10 tot 32	Van 50 tot 90
N	Van 16 tot 32	Van 61 tot 90
ST	Van 16 tot 38	Van 61 tot 100
T	Van 16 tot 43	Van 61 tot 110

### INSTALLATIE

- Raadpleeg het hoofdstuk "Alvorens het apparaat te gebruiken".
- Haal het apparaat uit de verpakking.
- Verwijder de vier bescherm delen tussen de deur en het product.
- **Belangrijk:** twee van de vier bescherm delen moeten in de daarvoor bestemde ruimte in de plastic steunen van de condensator worden geplaatst, die u op de achterwand van het product vindt. Dit handigheidje is noodzakelijk om de juiste afstand tussen het product en de muur te garanderen.

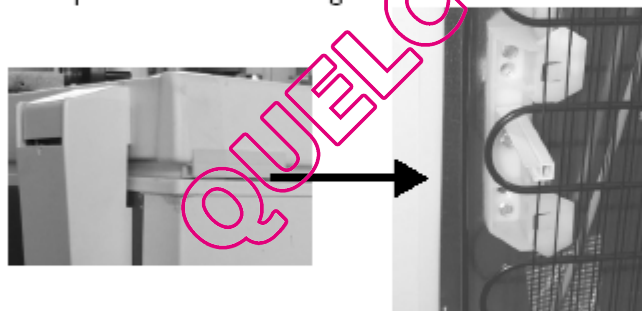

- Controleer of de dop voor de afvoer van het dooiwater (indien aanwezig) op de juiste manier geplaatst is (4).
- Om de maximale prestaties te verkrijgen en schade te voorkomen bij het openen van de deur van het apparaat, dient een afstand van tenminste 7 cm van de achterwand en 7 cm van de zijkanten te worden vrijgelaten.
- Breng de bijgeleverde accessoires aan (indien aanwezig).

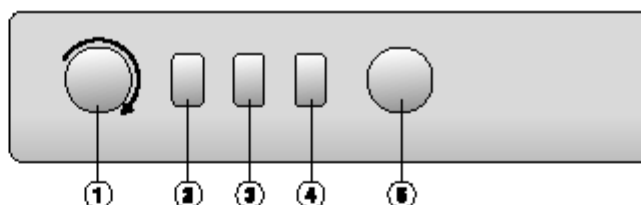

1. **Thermostaat:** voor de regeling van de binnentemperatuur van de vriezer.
2. **Rood lampje (indien aanwezig):** wanneer dit lampje brandt is de binnentemperatuur van het apparaat nog niet laag genoeg.
3. **Groen lampje (indien aanwezig):** wanneer dit lampje brandt, functioneert het apparaat.
4. **Geel lampje (indien aanwezig):** wanneer dit brandt, is de snelvriesfunctie ingeschakeld.
5. **Snelvriesknop (indien aanwezig):** voor het starten van de snelvriesfunctie.

### Ingebruikneming van het apparaat

- De temperatuur van het apparaat is in de fabriek ingesteld om te functioneren bij de aanbevolen temperatuur van -18°C.
- Sluit het apparaat aan op het stopcontact.
- Het groene lampje gaat branden (indien aanwezig).
- Ook het rode lampje gaat branden (indien aanwezig), omdat de temperatuur in de vriezer nog niet laag genoeg is om de levensmiddelen erin te zetten. Het lampje gaat gewoonlijk binnen zes uur na het inschakelen van de vriezer weer uit.
- **Nadat u het apparaat heeft aangesloten en de juiste temperatuur is bereikt (na ongeveer een uur, waarin u de deur niet mag openen), controleert u of de snelvriesfunctie uitgeschakeld is (het gele lampje, indien aanwezig, is uit)**
- Zet de levensmiddelen pas in de vriezer wanneer het rode lampje (indien aanwezig) uit is.
- De afdichting sluit de vriezer hermetisch af, dus u kunt de deur van het apparaat niet onmiddellijk na sluiting weer openen. Wacht enkele minuten voordat u de deur van het apparaat opnieuw opent.

### Regeling van de temperatuur

Selecteer de juiste temperatuur met de thermostaat.

Om de temperatuur van het apparaat te regelen gaat u als volgt te werk:

- Draai de thermostaatknop op stand I voor een minder koude bewaartemperatuur.
- Draai de thermostaatknop op stand 6 / voor een koudere bewaartemperatuur.
- Als de vriezer niet helemaal vol is, wordt geadviseerd om de thermostaat op een lagere stand te zetten (in de buurt van de "E", wanneer die aangegeven is op de schaalverdeling van de thermostaat).



**ALVORENS HET APPARAAT TE GEBRUIKEN**

Het product dat u heeft aangeschaft is uitsluitend bedoeld voor huishoudelijk gebruik en voor de conservering van diepvriesproducten, het invriezen van verse levensmiddelen en voor het maken van ijsblokjes.

**De aarding van het apparaat is wettelijk verplicht.**

**De fabrikant aanvaardt geen enkele aansprakelijkheid voor eventueel letsel aan personen, dieren of voor schade aan voorwerpen die veroorzaakt is door het niet in acht nemen van deze voorschriften.**

1. Controleer na het uitpakken van het apparaat of het niet beschadigd is, of de deur perfect sluit en of de afdichting niet vervormd is. Uw leverancier dient binnen 24 uur vanaf de levering van het product van eventuele schade op de hoogte te worden gesteld.

2. Wacht minstens twee uur alvorens het apparaat in werking te stellen, om het koelcircuit perfect te kunnen laten functioneren.
3. Zorg ervoor dat de installatie en de elektrische aansluiting door een gekwalificeerd technicus worden verricht overeenkomstig de aanwijzingen van de fabrikant en de plaatselijke veiligheidsvoorschriften.
4. Reinig de binnenkant van het product alvorens het in gebruik te nemen.
  - Controleer voordat u het apparaat op het elektriciteitsnet aansluit, of de spanning overeenkomt met de gegevens op het serienummerplaatje op de achterkant van het apparaat.
  - **Houd u aan de plaatselijke voorschriften voor de elektrische aansluiting.**

**INVRIEZEN VAN LEVENSMIDDELEN**

**Klaarmaken van verse levensmiddelen om in te vriezen**

- Wikkel en verzegel de in te vriezen verse levensmiddelen in: aluminiumfolie, plastic folie, waterdichte plastic zakjes of diepvriesbakken met deksel.
- De levensmiddelen moeten vers, rijp en van een zeer goede kwaliteit zijn.
- Verse groenten en fruit zo mogelijk direct na de oogst invriezen, om de voedingsstoffen, de consistentie, de kleur en de smaak te behouden.
- Laat warme levensmiddelen altijd afkoelen voordat u ze in de vriezer zet.

**Invriezen van verse levensmiddelen**

- Plaats de in te vriezen levensmiddelen direct tegen de verticale wanden van de vriezer: A) - in te vriezen levensmiddelen, B) - reeds ingevroren levensmiddelen.
- Plaats de in te vriezen levensmiddelen niet direct tegen de al ingevroren levensmiddelen aan.
- Voor beter en sneller invriezen raden wij aan de levensmiddelen in kleine pakjes te verdelen; dit zal ook van pas komen bij het gebruiken van het ingevroren voedsel.
- 1. Druk, ten minste 24 uur voordat u vers voedsel in de vriezer gaat invriezen, op de snelvriesknop. Bij apparaten zonder deze knop zet u de thermostaat op stand .
- 2. Plaats de in te vriezen levensmiddelen in de vriezer en houd de deur van het apparaat 24 uur gesloten. Schakel na afloop van deze periode de snelvriesfunctie uit (indien aanwezig).

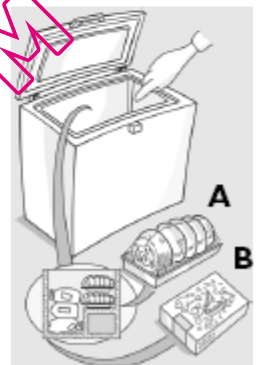

**CONSERVERING VAN LEVENSMIDDELEN**

Raadpleeg de tabel op het apparaat (indien aanwezig)

**Indeling van de ingevroren levensmiddelen**

Zet de ingevroren levensmiddelen in de vriezer en deel ze in; het is raadzaam om de invriesdatum op de verpakking aan te geven, om te zorgen dat het product tijdig geconsumeerd zal worden.

MAANDEN	VOEDSEL
1-3	
4-7	
8-12	

**Tips voor het bewaren van diepvriesproducten**

Bij de aankoop van diepvriesproducten moet u op de volgende punten letten:

- De verpakking moet intact zijn, omdat voedsel in beschadigde verpakkingen in kwaliteit achteruitgegaan kan zijn. Als een pakje bol staat of als er vochtplekken op zitten, is het niet onder optimale omstandigheden bewaard en kan het al gedeeltelijk zijn ontdooid.
- De diepvriesproducten moeten als laatste worden gekocht en in isolerende tassen worden vervoerd.

- Zet de diepvriesproducten bij thuiskomst meteen in de vriezer.
- Variaties in temperatuur moeten vermeden worden of tot een minimum worden beperkt. De uiterste houdbaarheidsdatum op de verpakking moet worden gerespecteerd.
- De instructies op de verpakking voor het conserveren van diepvriesproducten moeten altijd worden opgevolgd.

**Opmerking:**

**Ontdoode of gedeeltelijk ontdoode levensmiddelen moeten onmiddellijk worden geconsumeerd. Vries ze niet opnieuw in, tenzij het ontdoode levensmiddel gebruikt wordt voor de bereiding van een gerecht dat gekookt wordt. Nadat het ontdoode levensmiddel gekookt is, mag het opnieuw worden ingevroren.**

**Als de stroom gedurende langere tijd uitvalt:**

- **Open de deur van de vriezer niet, behalve om de vrieselementen (indien beschikbaar) boven op het ingevroren voedsel aan de rechter- en linkerkant van de vriezer te plaatsen. Op deze manier kunt u de snelheid waarmee de temperatuur stijgt beperken.**



## VOORZORGSMAATREGELEN EN ADVIEZEN

- **Zorg ervoor dat het product na de installatie niet op de voedingskabel staat.**
- Bewaar geen dranken in glas in de vriezer, omdat deze kunnen barsten.
- Eet geen ijsblokjes of waterijsjes die net uit de vriezer komen, omdat deze zo koud zijn dat ze brandwonden kunnen veroorzaken.
- Trek de stekker uit het stopcontact of sluit de stroomtoevoer af voordat u met reinigings- of onderhoudswerkzaamheden begint.
- Installeer de vriezer niet op plaats waar deze aan direct zonlicht blootstaat of in de buurt van warmtebronnen; hierdoor neemt het energieverbruik toe.
- Bewaar of gebruik geen benzine of andere gassen en licht ontvlambare stoffen in de buurt van de vriezer of andere elektrische huishoudelijke apparatuur. De dampen die hieruit voortkomen kunnen brand of explosies veroorzaken.
- Installeer het product waterpas op een vloer die het gewicht kan dragen en in een ruimte die geschikt is voor de afmetingen en het gebruik van het product
- Plaats het apparaat in een droge en goed geventileerde ruimte. Het apparaat is afgesteld om te werken in ruimten waarin de temperatuur binnen de volgende waarden ligt, die gebaseerd zijn op de klimaatklasse die op het typeplaatje staat aangegeven. Het is mogelijk dat het apparaat niet goed functioneert als het voor een lange tijd in een ruimte wordt gelaten met een hogere of lagere temperatuur dan het genoemde bereik.
- Het is raadzaam het apparaat aangesloten te laten, ook als het voor korte tijd leeg is.
- Let er bij het verplaatsen van het apparaat op dat de vloer niet beschadigd wordt (bv. parket).
- Gebruik geen mechanische systemen of andere middelen om het ontdooiproces te versnellen, behalve dan die door de fabrikant zijn aanbevolen.
- Gebruik geen elektrische apparaten aan de binnenkant van het apparaat, behalve als dit aanbevolen is door de fabrikant.
- Het apparaat is niet bestemd om zonder toezicht gebruikt te worden door jonge kinderen of gehandicapten.
- Om het risico van verstikking en opsluiting te vermijden, mag het kinderen niet worden toegestaan in de vriezer te spelen of zich erin te verstoppen.
- De voedingskabel mag uitsluitend worden vervangen door een bevoegd technicus.
- Gebruik geen verlengsnoeren of meervoudige adapters.
- Het moet mogelijk zijn het apparaat van het elektriciteitsnet af te koppelen door de stekker uit het stopcontact te halen of na een tweepolige netschakelaar die bovenstrooms van het stopcontact is geplaatst.
- Controleer of de spanning op het typeplaatje overeenkomt met de spanning in uw woning.
- Slik de (niet-giftige) voerstof uit de vrieselementen niet in (indien bijgeleverd).
- Open het deksel van de vriezer zo weinig mogelijk.

## ONTDOOIEN VAN DE VRIEZER

Wij raden u aan de vriezer te ontdooien wanneer het ijs op de wanden 5-6 mm dik is geworden.

- Haal de stekker van het apparaat uit het stopcontact.
- Haal de levensmiddelen uit de vriezer, wikkel ze strak tegen elkaar in kranten en berg ze op op een koele plaats of in een isolerende tas.
- Laat de deur van de vriezer openstaan.
- Verwijder de binnendop van het afvoerkanaal (indien aanwezig).

- Verwijder de buitendop van het afvoerkanaal (indien aanwezig) en plaats hem zoals aangegeven op de afbeelding.

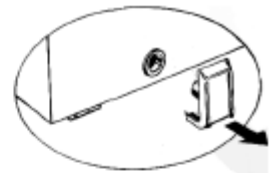

- Zet een bak onder het afvoerkanaal om het restwater op te vangen. Gebruik indien beschikbaar de afscheider.
- U kunt het ontdooien versnellen door met een spatel het ijs op de wanden van de vriezer los te maken.
- Verwijder het ijs van de bodem van de vriezer.
- **Gebruik, om onherstelbare schade aan het vriesvak te voorkomen, geen puntige of scherpe metalen voorwerpen om het ijs te verwijderen.**
- **Gebruik geen schuurmiddelen en verwarm het vriesvak niet kunstmatig.**
- **Maak de binnenkant van de vriezer zorgvuldig droog.**
- Plaats na afloop van het ontdooien de dop weer in zijn behuizing.

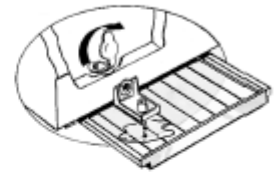

## REINIGING EN ONDERHOUD

- Verwijder het ijs op de bovenste randen (zie Opsporen van storingen).
- Reinig na het ontdooien de binnenkant met een vochtige spons met lauwwater en/of een neutraal schoonmaakmiddel.
- Reinig het ventilatierooster aan de zijkant (indien aanwezig).
- Verwijder het stof van de condensator aan de achterkant van het apparaat.

**Voordat u begint met het onderhoud van uw apparaat, dient u de stekker uit het stopcontact te halen.**

**Gebruik geen schuurpasta's of schuursponsjes, wekkenmiddelen (bv. aceton, trichloorethyleen), of azijn om het product te reinigen.**

**Om het apparaat optimaal te laten functioneren, wordt geadviseerd om het tenminste eenmaal per jaar te reinigen en te onderhouden.**

## VERVANGEN VAN HET DEURLAMPJE (INDIEN AANWEZIG)

- Haal de stekker van het apparaat uit het stopcontact.
- Verwijder de melkglazen kap aan de hand van de aanwijzingen van de afbeelding en in de aangegeven volgorde.
- Draai het lampje los en vervang het door een nieuw lampje met dezelfde spanning en hetzelfde vermogen.
- Breng de melkglazen kap weer aan en sluit het apparaat aan op het elektriciteitsnet.

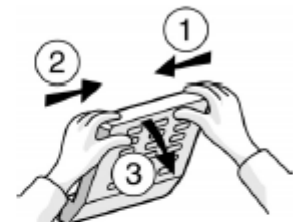

## OPSPOREN VAN STORINGEN

### 1. Het rode lampje (indien aanwezig) blijft branden.

- Is de stroom uitgevallen?
- Bent u begonnen met ontdooien?
- Is de deur van het apparaat goed dicht?
- Staat het apparaat in de buurt van een warmtebron?
- Staat de thermostaat in de goede stand?
- Zijn het ventilatierooster en de condensator schoon?

### 2. Het apparaat maakt erg veel lawaai.

- Is het apparaat perfect waterpas geïnstalleerd?
- Staat het apparaat tegen andere meubels of voorwerpen aan die trillingen kunnen veroorzaken?

- Is de verpakking van het onderstel van de vriezer verwijderd?

**Opmerking:** De circulatie van het koelgas kan een zacht geluid maken, ook nadat de compressor stopgezet is. Dit is geheel normaal.

### 3. Het groene lampje (indien aanwezig) is uit en het apparaat werkt niet.

- Is de stroom uitgevallen?
- Zit de stekker goed in het stopcontact?
- Is de voedingskabel niet beschadigd?

### 4. Het groene lampje (indien aanwezig) is uit, maar het apparaat werkt gewoon.

- Het groene lampje is kapot. Neem contact op met de Klantenservice voor vervanging.

### 5. De compressor werkt onafgebroken.

- Heeft u misschien warm voedsel in de vriezer gezet?
- Is de deur van de vriezer langdurig open geweest?
- Staat het apparaat in een te warme ruimte of in de buurt van een warmtebron?
- Staat de thermostaat in de goede stand?
- Heeft u per ongeluk de snelvriestoets ingedrukt (indien aanwezig)?

### 6. Te veel ijsvorming op de bovenranden.

- Zijn de doppen van het afvoerkanaal voor het dooiwater correct geplaatst?
- Is de deur van het apparaat goed dicht?
- Is de afdichting van de deur van het apparaat beschadigd of vervormd? (Zie hoofdstuk "Installatie")
- Zijn de vier bescherm delen verwijderd? (Zie hoofdstuk "Installatie")

### 7. Er vormt zich condens aan de buitenkant van de vriezer.

- Condensvorming is normaal onder bepaalde klimatologische omstandigheden (luchtvochtigheid hoger dan 85%) of als het apparaat geïnstalleerd is in vochtige en slecht geventileerde ruimtes. Dit heeft echter geen negatieve invloed op de prestaties van de vriezer.

### 8. De ijslaag op de binnenwanden van de vriezer is niet overal even dik.

- Dit is normaal.

## MILIEUTIPS

### 1. Verpakking

Het verpakkingsmateriaal is voor 100% recyclebaar en draagt het recyclingssymbool. Voor de verwerking moeten de plaatselijke voorschriften worden nageleefd. Het verpakkingsmateriaal (plastic zakken, stukken polystyreen enz.) moet buiten het bereik van kinderen worden gehouden, omdat het een bron van gevaar kan vormen.

## KLANTENSERVICE

### Voordat u contact opneemt met de Klantenservice:

1. Ga na of u de storingen niet zelf kunt verhelpen.
2. Zet het apparaat opnieuw aan om te zien of het ongemak is verholpen. Is dit niet het geval, schakel het apparaat dan opnieuw uit en herhaal de handeling na een uur.
3. Als het probleem aanhoudt, neem dan contact op met de Klantenservice.

## 2. Afdanken van het apparaat

Het product is vervaardigd van materiaal dat kan worden

gerecycled . Dit apparaat is in overeenstemming verklaard met de Europese Richtlijn 2002/96/CE, Afdankte elektrische en elektronische apparaten (AEEA).

Door ervoor te zorgen dat dit product op de juiste manier als afval wordt verwerkt, helpt u mogelijk negatieve consequenties voor het milieu en de menselijke gezondheid te voorkomen.

Het symbool  op het product of op de bijbehorende documentatie geeft aan dat dit product niet als huishoudelijk afval mag worden behandeld. In plaats daarvan moet het worden afgegeven bij een verzamelpunt voor recycling van elektrische en elektronische apparaten.

Maak het apparaat op het moment dat het wordt afgedankt onbruikbaar door de voedingskabel door te snijden en de deuren en schappen te verwijderen, zodat kinderen niet gemakkelijk in het apparaat kunnen kruipen.

Volg bij het afdanken van het apparaat de plaatselijke voorschriften voor afvalverwerking. Lever het apparaat in bij een erkend verzamelpunt; laat het apparaat zelfs niet voor enkele dagen onbewaakt achter omdat het een bron van gevaar voor kinderen is. Voor nadere informatie over de behandeling, terugwinning en recycling van dit product wordt u verzocht contact op te nemen met het stadskantoor in uw woonplaats, uw afvalophaaldienst of de winkel waar u het product heeft aangeschaft.

### Gegevens:

Dit apparaat bevat geen CFK (het koelcircuit bevat R134a) of HFC (het koelcircuit bevat R600a).

### Voor apparaten met isobutaan (R600a):

Isobutaan is een natuurlijk gas dat geen invloed heeft op het milieu, maar wel ontvlambaar is. Het is daarom noodzakelijk te controleren of de leidingen van het koelcircuit niet beschadigd zijn.

### Conformiteitsverklaring

- Dit apparaat is bestemd voor het conserveren van voedingsmiddelen en is vervaardigd in overeenstemming met de Europese Richtlijn 90/128/CEE, 02/72/CE en met het reglement (CE) N. 1935/2004

## CE

- Dit apparaat is ontwikkeld, gefabriceerd en op de markt gebracht in overeenstemming met:
  - de veiligheidsvereisten van de Laagspanningsrichtlijn 73/23/CEE;
  - de veiligheidsvereisten van de "EMC"-richtlijn 89/336/CEE, gewijzigd door de Richtlijn 93/68/CEE.
- De elektrische veiligheid is alleen gewaarborgd wanneer het op de juiste wijze op een efficiënte werkende installatie is aangesloten, die volgens de wettelijke voorschriften is geaard.

### Vermeld de volgende gegevens:

- de aard van de storing,
- het model,
- het servicenummer (nummer achter het woord SERVICE op het typeplaatje op de achterkant van het apparaat)
- uw volledige adres,
- uw telefoonnummer.



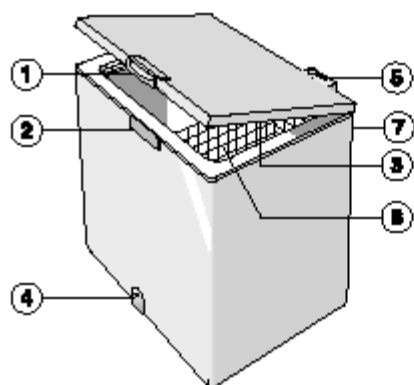

1. Håndtag.
2. Sikkerhedslås (afhængig af model).
3. Tætningsliste.
4. Prop til afrymningsvandets afløbskanal (hvor den findes).
5. Betjeningspanel.
6. Kurv (afhængig af model).
7. Kondensator (på bagsiden).

Klimakategori	Omg. temp. (°C)	Omg. temp. (°F)
SN	Fra 10 til 32	Fra 50 til 90
N	Fra 16 til 32	Fra 61 til 90
ST	Fra 16 til 38	Fra 61 til 100
T	Fra 16 til 43	Fra 61 til 110

### OPSTILLING

- Se afsnittet "Før dybfryseren tages i brug".
- Fjern emballagen fra fryseren.
- Fjern de 4 afstandsstykker, der er indsat mellem låget og fryseren.
- Pas på: To af de fire afstandsstykker skal anbringes på deres plads i kondensatorens plastholdere bag på fryseren.

Dette er nødvendigt for at garantere en korrekt afstand mellem fryseren og væggen.



- Kontrollér, at proppen til afløbet for afrymningsvand (afhængig af model) er korrekt anbragt (4).
- For at opnå den maksimale ydelse og undgå skader ved åbning af låget skal der holdes en afstand på mindst 7 cm fra væggen bagved og 7 cm på hver side.
- Montér tilbehøret (afhængig af model).

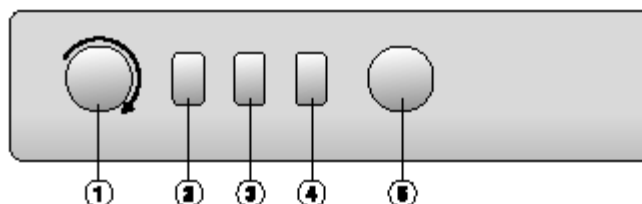

1. **Termostaten:** Regulerer fryserens indvendige temperatur.
2. **Rød kontrollampe (afhængig af model):** når den tænder, betyder det, at fryserens indstillede temperatur endnu ikke er nået.
3. **Grøn kontrollampe (afhængig af model):** når den er tændt, betyder det, at fryseren er i funktion.
4. **Gul kontrollampe (afhængig af model):** når den er tændt, betyder det, at lynindfrysningfunktionen er slået til.
5. **Lynindfrysingsknap (afhængig af model):** Til aktivering af lynindfrysningfunktionen.

### Igangsætning af fryseren

- Temperaturen er fra fabrikken forudindstillet til de anbefalede -18°C.
- Tilslut fryseren.
- Den grønne kontrollampe lyser (afhængig af model).
- Den røde kontrollampe (afhængig af model) lyser også, da temperaturen i fryseren endnu ikke er lav nok til indfrysning af varer. Den røde kontrollampe slukker ca. 6 timer efter igangsætning af fryseren.
- Når strømmen til fryseren er sluttet til, og den korrekte temperatur er nået (det tager ca. en time, hvor låget ikke åbnes), skal det kontrolleres, at indfrysningfunktionen er slået fra (den gule lampe (afhængig af model) er slukket)
- Anbring først madvarer i fryseren, når den røde kontrollampe (afhængig af model) er slukket.
- Da tætningslisten er lufttæt, er det ikke muligt at åbne låget igen, straks efter at det er blevet lukket. Det er nødvendigt at vente i nogle minutter, inden låget kan åbnes igen.

### Temperaturregulering

Med termostaten vælges den korrekte temperatur.

Gå frem på følgende måde for at regulere temperaturen:

- Drej termostatknappen til position 1, hvis opbevaringstemperaturen skal hæves.
- Drej termostatknappen til position 6 / , hvis opbevaringstemperaturen skal sænkes.
- Er fryseren kun delvist fyldt, anbefales det at regulere termostaten til lavere indstillinger (hen imod 'E', som vist på termostatens indstillingsskala).

**FØR DYBFRYSEREN TAGES I BRUG**

Denne dybfryser er udelukkende til husholdningsbrug og til opbevaring af dybfrosne madvarer, nedfrysning af friske madvarer og fremstilling af is.

**Dette produkt skal ekstrabeskyttes jævnfør stærkstrømsreglementet. Producenten fralægger sig ethvert ansvar for eventuelle skader på personer, dyr eller ting som følge af manglende overholdelse af lovgivningen.**

1. Efter at emballagen er fjernet, skal det sikres, at fryseren er ubeskadiget, og at døren lukker helt tæt. Eventuelle skader skal anmeldes til forhandleren inden for 24 timer fra leveringen.

2. Det anbefales at vente mindst to timer, inden fryseren tages i brug, så kølesystemet når sin fulde ydelse.
3. Sørg for, at opstilling og eltilslutning udføres af en autoriseret tekniker i henhold til producentens anvisninger og lokale sikkerhedsregulativer.
4. Rengør fryseren indvendigt, før den tages i brug.
  - Før tilslutning af elforbindelsen kontrolleres det, at netspændingen og strømforbruget svarer til angivelserne på typepladen bag på fryseren.
  - **Tilslutning skal foretages i henhold til gældende lokal lovgivning.**

**INDFRYSNING AF MADVARER****Forberedelse af friske madvarer til indfrysning**

- Pak madvarerne godt ind i et af følgende: stanniol, plastfilm, vandtætte plastikposer, plastikbeholdere med låg, som er egnede til de pågældende madvarer.
- Madvarerne skal være friske, modne og af bedste kvalitet.
- Frisk frugt og friske grøntsager skal nedfryses så hurtigt som muligt efter plukningen for at bevare næringsstofferne, fastheden, farven og smagen.
- Lad altid varme madvarer køle af, inden de anbringes i fryseren.

**Indfrysning af friske madvarer**

- Anbring de madvarer, der skal indfryses, tæt på fryserens lodrette sider, som vist på illustrationen:
  - A) - varer til indfrysning.
  - B) - allerede indfrosne varer.
- Friske varer, der skal indfryses, bør ikke komme i kontakt med allerede indfrosne varer.
- For at opnå en bedre og hurtigere indfrysning, anbefales det at opdele madvarerne i små pakker, hvilket også er nyttigt ved anvendelsen af de frosne varer.
  1. 24 timer før indfrysning af friske madvarer trykkes der på indfrysningsskappen. På modeller uden indfrysningssknap reguleres termostaten til position .
  2. Læg de madvarer, der skal indfryses, ned i fryseren, og hold låget lukket i 24 timer. Efter denne periode slås indfrysningsskappen fra (afhængig af model).

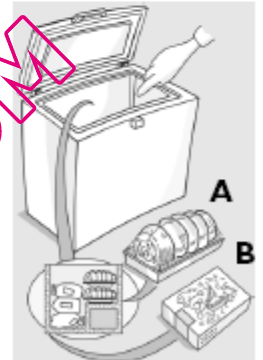
**OPBEVARING AF MADVARER**

Se tabellen på fryseren (afhængig af model)

**Klassificering af indfrosne varer**



Anbring og klassificer frostvarerne i fryseren.

Det anbefales at mærke emballagen med dato, så holdbarhedsdatoen kan overholdes.

**Råd om opbevaring af frostvarer**

Ved køb af frostvarer skal man:

- Sikre at emballagen er intakt, eftersom madvarer i beskadiget emballage kan være fordærvede. Hvis en pakning er opsvulmet eller udviser fugtpletter, er det tegn på, at produktet ikke har været opbevaret under ideelle betingelser og eventuelt er begyndt at tø op.

MÅNEDER	MADVARER
1-3	
4-7	
8-12	

- Bruge termoposer til transporten, og købe frostvarer som det sidste.
- Straks anbringe varerne i fryseren ved hjemkomsten.
- Undgå eller begrænse temperaturudsving mest muligt. Overholde udløbsdatoen på emballagen.
- Altid følge anvisningerne på emballagen vedrørende opbevaring af frostvarer.

**Bemærk:**

**Brug helt eller delvist optøede madvarer med det samme. Genindfrys ikke optøede madvarer, undtagen hvis disse anvendes til tilberedning af en ret, der skal opvarmes. Når sådanne fødevarer er tilberedt, kan de atter indfryses.**

**Ved langvarige strømafbrydelser:**

- **Åbn kun låget for at anbringe køleelementer (hvis de medfølger) over de frosne madvarer i højre og venstre side af fryseren. På denne måde stiger temperaturen i fryseren langsommere.**

## ADVARSLER OG GENERELLE RÅD

- Efter opstillingen kontrolleres det, at fryseren ikke står på elkablet.
- Opbevar ikke væsker i glasbeholdere i fryseren, da disse kan springe.
- Istæringer og sodavandsis må ikke indtages umiddelbart efter udtagning af fryseren, da dette kan give frostskafer.
- Før enhver form for vedligeholdelse eller rengøring skal stikket tages ud af stikkontakten, eller strømmen afbrydes på hovedafbryderen.
- Opstil ikke fryseren, hvor den er udsat for direkte sollys, eller i nærheden af varmekilder, da dette kan forårsage øget energiforbrug.
- Opbevar og/eller brug aldrig benzin eller andre brændbare væsker/dampe i nærheden af fryseren eller andre elektriske husholdningsartikler. Dampene kan starte en brand eller en eksplosion.
- Opstil fryseren, så den står fuldstændig vandret på et gulv, som kan modstå vægten, og i omgivelser, som passer til dens anvendelse og størrelse.
- Stil fryseren et tørt sted med god udluftning. Fryseren er beregnet til anvendelse i omgivelser med rumtemperaturer inden for følgende intervaller, der svarer til den klimakategori, som er angivet på typeskiltet bag på fryseren. Fryseren kan ikke fungere korrekt, hvis den i en længere periode får lov til at stå i en temperatur over eller under det angivne interval.
- Det anbefales ikke at slukke for fryseren, når den er tom i korte perioder.
- Vær forsigtig i forbindelse med flytninger, så gulvet ikke bliver beskadiget (f. eks. parketgulv).
- Brug aldrig mekaniske anordninger eller andet til at fremskynde afrimningen, følg altid producentens anvisninger.
- Brug aldrig elektriske apparater indvendigt i fryseren, medmindre de er af en type, der er anbefalet af producenten.
- Fryseren er ikke beregnet til brug af børn eller handicappede uden opsyn.
- For at undgå risikoen for at blive lukket inde og/eller kvælt er det forbudt børn at lege ved eller gemme sig inden i fryseren.
- Elkablet må kun udskiftes af en autoriseret el-installatør.
- Der må ikke benyttes forlængerledninger eller multistikdåser.
- Elektriciteten skal kunne afbrydes enten ved at tage stikket ud eller ved hjælp af en 2-polet afbryder, der er anbragt før stikkontakten.
- Kontrollér, at spændingen på typepladen svarer til netspændingen i boligen.
- Den ugiftige væske i køleelementerne må ikke indtages (hvis de medfølger).
- Åbn fryserens låg så få gange som muligt.

## AFRIMNING AF FRYSEREN

Det anbefales at afrime fryseren, når rimlaget på væggene er ca. 5-6 mm tykt.

- Tag stikket ud af stikkontakten.
- Tag madvarerne ude af fryseren, pak dem ind i avispapir, og læg dem et meget køligt sted eller i en køletaske.
- Lad fryserens låg stå åbent.
- Tag den indvendige prop ud af afløbskanalen (afhængig af model).
- Tag den udvendige prop ud af afløbskanalen (afhængig af model) og anbring den som vist på illustrationen.

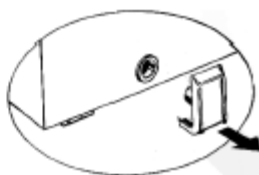

- Sæt en balje under afløbet til opsamling af afrimningsvand. Anvend eventuelt opdeleren til formålet.
- Ønskes en hurtig afrimning, anvendes der en spartel til at fjerne rimlaget fra fryserens vægge.
- Rimlaget fra fryserens bund fjernes.
- For at undgå uoprettelig skade på fryseren må der ikke anvendes spidse eller skarpe metalgenstande til at fjerne rimlaget med.
- Der må ikke anvendes skuremidler, og fryseren må ikke opvarmes kunstigt.
- Tør fryseren grundigt af indvendigt.
- Efter endt afrimning sættes proppen på plads.



## RENGØRING OG VEDLIGEHOLDELSE

- Fjern rimlaget, der danner sig på de øverste kanter (se fejlfindingsoversigten).
- Efter afrimning, rengøres fryseren indvendigt med en svamp, der er fugtet i lunkent vand og/eller et neutralt rensmiddel.
- Rengør motorens ventilationsrist (afhængig af model)
- Rengør kondensatoren bag på fryseren.

Før der udføres nogen som helst form for vedligeholdelse, skal stikket trækkes ud af stikkontakten.

Skuremidler, stålud og pletfjernere (f.eks. acetone, triklorætylen) må ikke anvendes til rengøring af fryseren. For at sikre den bedste funktion af fryseren, anbefales det at rengøre og vedligeholde fryseren mindst en gang om året.

## UDSKIFTNING AF PÆREN I LÅGETS LAMPE (AFHÆNGIG AF MODEL)

- Tag stikket ud af stikkontakten.
- Fjern opalglasset som vist på tegningen.
- Fjern pæren og udskift den med en ny med samme volt- og watt-værdi.
- Sæt opalglasset på plads, og sæt stikket i stikkontakten.



## FEJLFINDINGSOVERSIGT

### 1. Den røde kontrollampe (afhængig af model) forbliver tændt.

- Har der været en strømafbrydelse?
- Foretages der afrimning?
- Er fryserens låg lukket korrekt?
- Er fryseren opstillet i nærheden af en varmekilde?
- Er termostaten indstillet korrekt?
- Er ventilationsristen og kondensatoren rene?

### 2. Fryseren er for støjende.

- Står fryseren helt vandret?
- Er fryseren i berøring med møbler eller genstande, der kan forårsage vibrationer?
- Er emballagen fjernet fra fryserens underside?

**Bemærk:** Svage lyde fra kølesystemet, også efter kompressoren er standset, er helt normale.



### 3. Den grønne kontrollampe (afhængig af model) er slukket, og fryseren virker ikke.

- Er der strømafbrydelse?
- Sidder stikket ordentligt i stikkontakten?
- Er elkablet beskadiget?

### 4. Den grønne kontrollampe (afhængig af model) er slukket, men fryseren virker.

- Den grønne kontrollampe er i stykker. Kontakt serviceafdelingen for at få den udskiftet.

### 5. Kompressoren kører konstant.

- Er der anbragt varme madvarer i fryseren?
- Har fryserens låg været holdt åbent i længere tid?
- Er fryseren anbragt i et rum, der er for varmt, eller i nærheden af en varmekilde?
- Er termostaten indstillet korrekt?
- Er der af vanvare blevet trykket på knappen til indfrysningfunktionen (afhængig af model)?

### 6. Kraftig rimdannelse på de øverste kanter.

- Er propperne til afløbet for afrimningsvandet anbragt korrekt?
- Er fryserens låg lukket korrekt?
- Er tætningslisten i fryserens låg beskadiget eller deform? (Se afsnittet "Opstilling")
- Er de 4 afstandsstykker blevet fjernet? (Se afsnittet "Opstilling")

### 7. Dannelse af kondens på fryserens yderside.

- Det er normalt, at der dannes kondens under særlige klimatiske betingelser (luftfugtighed over 85 %), eller hvis fryseren er anbragt i et fugtigt eller dårligt ventileret rum. Kondensen forringer imidlertid ikke fryserens præstationer.

### 8. Rimlaget på fryserens indvendige sider er ikke jævnt.

- En ujævn dannelse af rimlag er helt normal.

## OPLYSNINGER OM MILJØHENSYN

### 1. Emballage

Emballagen kan genbruges 100 % og er mærket med genbrugssymbolet. Bortskaffelse skal ske i henhold til gældende lokale regler. Emballagen (plastikposer, polystyrenstykker osv.) skal opbevares uden for børns rækkevidde, da den udgør en potentiel risiko.

## SERVICE

### Før servicecenteret kontaktes:

1. Undersøg, om det er muligt selv at rette fejlene.
2. Start fryseren igen for at sikre, at fejlen er blevet afhjulpet. Hvis det ikke er tilfældet, afbrydes strømmen igen, og operationen gentages efter 1 time.
3. Hvis problemet stadig er til stede, kontaktes servicecenteret.

## 2. Bortskaffelse

Fryseren er fremstillet af genbrugeligt materiale . Denne fryser er mærket Waste Electrical and Electronic Equipment (WEEE) i henhold til EU-direktiv 2002/96/EF. Ved at sørge for, at fryseren bortskaffes korrekt, bidrager brugeren til at forhindre mulige skader på miljø og helbred.

Symbolet  på produktet eller på dokumenterne, der ledsager produktet, angiver, at produktet ikke må bortskaffes sammen med husholdningsaffaldet. Det skal i stedet afleveres på en genbrugsstation for elektrisk og elektronisk udstyr. Gør det ubrugeligt ved at klippe elledningen af og fjerne låget, så børn ikke kan gemme sig i fryseren. Skrot fryseren i henhold til lokale regler for bortskaffelse af affald. Aflever fryseren på en godkendt genbrugsplads. Fryseren må ikke henstå uden opsyn i blot få dage, da den udgør en mulig risiko for børn. For yderligere oplysninger om håndtering, genvinding og genbrug af dette produkt bedes du kontakte de lokale myndigheder, renovationselskabet eller forretningen, hvor produktet er købt.

### Oplysninger:

Dette produkt indeholder ikke CFC (kølesystemet indeholder R134a) eller HFC (kølesystemet indeholder R600a).

### Produkter, der indeholder isobutan (R600a):

Isobutan er en naturlig gasart, der ikke påvirker miljøet, men den er brændbar. Man skal derfor sikre sig, at kølesystemets rør og slanger ikke er beskadigede.

### Overensstemmelseserklæring

- Dette produkt er beregnet til opbevaring af fødevarer og er fremstillet i overensstemmelse med EU-direktiv 90/128/EØF, 02/72/EF og med regulativ (EF) N. 1935/2004

-  Produktet er designet, produceret og markedsført i overensstemmelse med:
  - Sikkerhedskravene i Lavspændingsdirektivet 73/23/EØF,
  - Beskyttelseskravene i EMC-direktivet 89/336/EØF, ændret ved EF-direktiv 93/68/EØF.
- Fryserens elsikkerhed garanteres kun, når den er korrekt tilsluttet til en kontakt med lovpligtig ekstrabeskyttelse.

### Opgiv venligst:

- Fejltypen,
- Modellen,
- Servicenummeret (tallet står efter ordet SERVICE på typepladen, der er anbragt bag på fryseren)
- Din fuldstændige adresse,
- Dit telefonnummer med forvalg.



QUELCONGELATEUR.COM