

14.3.2012

Congélateur intégrable niche 88

AFB825A+

**UN CONGELATEUR DE CLASSE A+, OFFRANT
91 LITRES DE RANGEMENT, 14KG DE POUVOIR
DE CONGELATION ET DOTE DE 5 TIROIRS**



A+

20% d'économies d'énergie par rapport à la classe A

Congélateur Niche 88cm
91L - Classe A+
14kg de pouvoir de congélation
5 tiroirs
Bandeau de commandes en façade

LABEL

Consommation d'énergie (kWh/an)**	204
Consommation d'énergie (kWh/24 h)	0,56
Classe d'efficacité énergétique **	A+
Niveau sonore dB(A) **	39
Volume utile total (en litres)**	91

EQUIPEMENT

Thermostat	MECANIQUE
Type de gaz	R600a
Classe climatique	SN-T (16-43°C)
Système de fixation	GLISSIERES
Portes réversibles	OUI

RÉFRIGÉRATEUR

Volume utile (en litres)**	91
Dégivrage	MANUEL
Froid dynamique	OUI
6ème Sens Fresh Control	OUI
Filtre antibactérien	OUI
Eclairage intérieur	OUI
Clayettes verre (dont ajustables)	OUI
Clayette bouteille en métal	OUI
Compartment ActivO ²	OUI
Bac à légumes	OUI
Aménagement contre-porte:	
- Balconnets contre porte	OUI

CONGÉLATEUR

Nombre d'étoiles	4
Volume utile (en litres)**	91
Tiroirs / flap	5 / -
Dégivrage	MANUEL
Nombre de tiroirs	5
Bac à glaçons	-
Pouvoir de congélation (kg/24 h)	14
Autonomie en cas de coupure de courant	16h

CARACTERISTIQUES TECHNIQUES

Poids net / avec emballage (kg)	32 / 34
Dimensions nettes en cm (HxLxP)	87,4 x 54 x 55
Dimensions avec emballage en cm (HxLxP)	94 x 58 x 60,5
Niche d'encastrement en mm (HxLxP)	874x560x550
Alimentation électrique	220-240V/50Hz/16A

** Conforme au règlement délégué 2010/1060

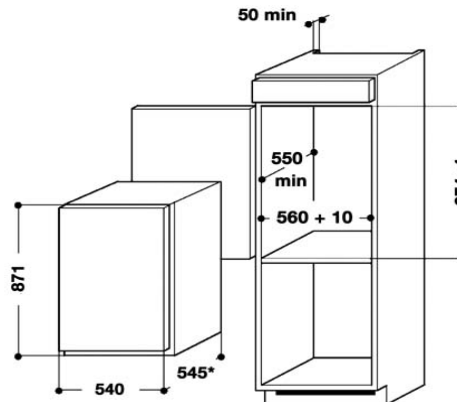

Référence
AFB825A+

12 NC
850482901000

EAN
8003437134203