

Congélateur \*\*\*\*, années 50,  
170 litres, 60 cm, rouge  
Classe énergétique A+  
EAN13: 8017709120375

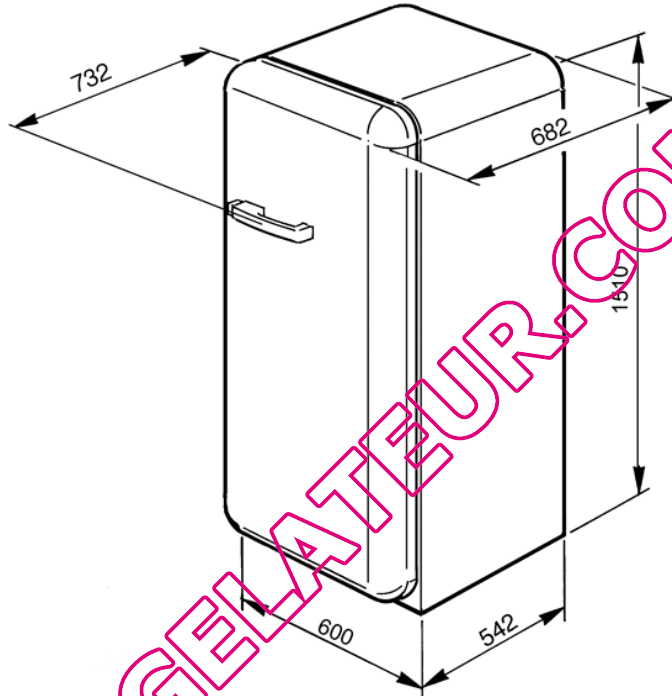

• **Façade une porte galbée avec poignée chromée** • Hauteur : 151 cm • Volume net : 170 litres • Système d'ouverture aisé • **Compartment congélation rapide** • Touche congélation rapide • Thermostat réglable • **Alarme sonore température** • Témoin de fonctionnement • 2 bacs à glaçons • 3 tiroirs • 2 abattants transparents • Pouvoir de congélation : 20 kg/24h • Autonomie en cas de coupure de courant : 23 h • 1 moteur • Classe climatique : SN - ST • Puissance nominale : 110 W • Consommation d'énergie : 223 kWh/an • Niveau sonore : 40 dB(A) • Prévoir un déport de porte, côté charnières, de 25 cm pour l'ouverture • **Code couleur : RAL 3001**

## Options

- FABLK1 - Kit de jonction FAB28/CVB20

## Versions

• CVB20LR - Rouge (RAL 3001), charnières à gauche • CVB20RP - Crème, charnières à droite • CVB20LP - Crème, charnières à gauche • CVB20RO - Orange, (RAL 2008), charnières à droite • CVB20LO - Orange, (RAL 2008), charnières à gauche • CVB20RNE - Noir, charnières à droite • CVB20LNE - Noir, charnières à gauche